

ADVENTURE 703 F



703 F
MANUAL DE USUARIO

703 F
ADVENTURE
ZONTES

Prólogo

Gracias por elegir la marca de motocicletas ZONTES. Usamos la tecnología más avanzada para diseñar, probar y producir el tipo de motocicleta con la que proporcionarle alegría, diversión y conducción segura. Cuando esté completamente familiarizado con todos los elementos esenciales de este manual, sentirá que conducir una motocicleta es uno de los deportes más emocionantes, y a la vez, podrá sentir el placer real de conducir.

Este manual resume los métodos correctos de utilización y mantenimiento de la motocicleta. Siempre y cuando cumpla con las disposiciones a realizar, su motocicleta será duradera. La red de Concesionarios Oficiales ZONTES cuenta con personal técnico capacitado, herramientas y equipos completos, para ofrecerle alta calidad y servicio en todo momento.

La versión en PDF del presente manual se puede descargar desde la página web oficial.

BETAMOTOR ARGENTINA S.A.

www.betamotor.com.ar

Las especificaciones del presente manual están sujetas a cambios sin previo aviso. las imágenes son ilustrativas y pueden diferir de la realidad.

CONTENIDO

Contenido

1. Conducción segura	11
2. Situación de los componentes	24
3. Sistema Keyless pasivo	28
4. Panel de instrumentos	33
5. Mantenimiento	47
6. Resolución de problemas	89
7. Almacenamiento	97
8. Características	101

Conducción segura	11
Conducción segura.....	11
Casco y protección de ojos	11
Guantes.....	11
Chaqueta de manga larga	11
Botas	11
Intoxicación por monóxido de carbono	12
Accesorios originales Zontes.....	13
Consejos para una conducción segura.....	13
Arrancando el motor.....	15
Parando el motor	15
Conducción	16
Frenando y aparcando	18
ABS.....	19
TCS	19
Desactivar el TCS.....	19
Rodaje	21
Rodaje del motor	21
Régimen del motor	21
Rodaje de los neumáticos	22
Evite rodar con el acelerador a tope.....	22
Deje que el aceite motor lubrique los elementos internos..	22
Situación de los componentes.....	24
Conjunto de conmutadores izquierdo y derecho	26
Sistema Keyless pasivo	28
Uso de las llaves inductivas.....	29
Apertura del depósito y asiento	29
Modo arranque inductivo pasivo	29
Activación del PKE.....	30
Desactivación del PKE	30
Indicaciones de fallos del PKE	32

CONTENIDO

Panel de instrumentos	33
Selección del Modo en el Panel de Instrumentos.....	33
Testigos e indicaciones del Panel de Instrumentos	34
Testigo presión de los neumáticos.....	34
Testigo fallo en sistema de inyección	34
Testigo baja presión de aceite motor	35
Testigo Bluetooth móvil.....	35
Testigo fallo en ABS	35
Testigo desconexión ABS trasero.....	35
Testigo TCS.....	36
Testigo recordatorio de revisión.....	36
Testigo videocámara DVR	36
Testigo sobrecalentamiento	37
Cuentakilómetros total	37
Testigo luces largas	37
Indicaciones Panel de instrumentos	38
Reloj.....	38
Velocímetro	38
Cuentavueltas	38
Puños calefactables	38
Modo E/S	38
Testigo punto muerto	38
Nivel de gasolina	38
Altitud	39
Tensión de la batería	39
Autonomía	39
Presión de los neumáticos	39
Cuentakilómetros parcial.....	40
Velocidad media	40
Consumo instantáneo.....	40
Consumo medio.....	40

Estructura del menú	41
Ajuste del reloj.....	42
Ajustes Bluetooth	42
Ajustes unidades.....	43
Ajustes idioma	43
Ajustes retroiluminación.....	43
Información del vehículo	43
Indicador GPS.....	43
Intensidad señal 4G	43
Número de llave.....	43
Información de mantenimiento.....	44
Información de la presión de los neumáticos.....	45
DVR	45
Códigos de fallos DVR	46
Mantenimiento	47
Primera revisión.....	47
Seguridad de mantenimiento	47
Consejos de mantenimiento.....	47
Comprobaciones rutinarias.....	48
Tabla de Mantenimiento Periódico	49
Comprobaciones previas	50
Batería de Ión-Litio	52
Montaje de la batería	52
Limpieza de la batería.....	53
Cambiar la batería.....	53
Uso y mantenimiento	53
Toma de carga	55
Instrucciones de carga	55
Dotación de herramientas	55
Tapas laterales derecha e izquierda (liberación rápida)	56
Tapa frontal (liberación rápida)	56

CONTENIDO

Reparación de los componentes del parabrisas	57
Extracción del protector del motor.....	58
Mantenimiento y cuidado del silenciador	58
Bujías	59
Cambio de las bujías	59
Montaje de las bujías.....	59
Aceite motor	60
Comprobación del nivel de aceite motor.....	60
Cambio de aceite motor y cartucho del filtro de aceite.....	61
Refrigerante (anticongelante).....	63
Nivel líquido refrigerante.....	63
Refrigerante adecuado (anticongelante)	64
Cambio del refrigerante.....	64
Filtro del aire.....	65
Seguridad del conductor.....	65
Tubo de drenaje de aceite	67
Comprobación del régimen de ralentí	68
Comprobación del juego libre del acelerador.....	68
Ajuste de la separación de la maneta de freno.....	68
Comprobación del juego libre de la maneta de embrague..	69
Caballote lateral.....	70
Palanca de cambio	70
Portaequipajes trasero	71
Tapón del depósito de gasolina	71
Ajuste de la horquilla	73
Ajuste de la precarga de muelle	73
Ajuste de la compresión	73
Ajuste del rebote	74
Ajuste del amortiguador	74
Ajuste del rebote	74
Ajuste de la compresión	75

Ajuste de la precarga del muelle.....	75
Cadena de transmisión	76
Comprobación de la cadena de transmisión.....	76
Limpieza y engrase de la cadena de transmisión.....	76
Ajuste de la cadena de transmisión	77
Comprobación de la holgura de la cadena de transmisión..	77
Límite de servicio de la cadena de transmisión	78
Comprobación del patín antidesgaste del basculante	79
Neumáticos.....	80
Comprobación de la presión de los neumáticos.....	80
Comprobación de daños	80
Desgastes anómalos	80
Comprobación de la profundidad de la huella.....	80
Cambio de los neumáticos.....	80
Comprobación de llantas y válvulas.....	81
Llantas y radios	81
Frenos	82
Comprobación del líquido de frenos.....	82
Comprobación de las pastillas	82
Ajuste de la luz de freno	83
Ajuste del haz del faro	84
Montaje de dispositivos eléctricos	85
Dispositivos de seguridad	87
Fusibles	87
Catalizador	87
Resolución de problemas	89
Comprobación del sistema de alimentación.....	89
El motor no arranca	89
El motor ha perdido potencia	89
Limpieza de los depósitos de carbonilla	90
Precauciones con la EFI.....	91

CONTENIDO

Códigos de fallos	93
Códigos de fallos llave LCM.....	94
Almacenamiento	97
Motocicleta.....	97
Combustible.....	97
Motor.....	97
Batería	97
Mantenimiento	97
Neumáticos.....	97
Motocicleta.....	97
Método de rehabilitación	98
Prevención ante la corrosión	98
Puntos clave para evitar la corrosión.....	98
Cómo evitar la corrosión.....	98
Limpieza de la motocicleta	99
Encerado de la motocicleta	99
Comprobación después de la limpieza	99
Transporte	99
Características	101
Números de serie.....	101
Placa de identificación	101
Dimensiones y pesos.....	102
Versiones de motor	103
Parte ciclo	104
Capacidades.....	104
Alumbrado	104
Esquema eléctrico.....	105
Política de Garantía Zontes	106

Conducción segura

Piloto y pasajero deben llevar equipos de protección adecuados en todo momento, incluyendo: casco homologado, guantes, chaqueta de manga larga, pantalones de moto y botas con protecciones.

⚠️ ADVERTENCIA

No lleve ropa suelta ya que puede enredarse con el vehículo o engancharse con ramas.

Casco y protección de ojos

Un casco homologado puede reducir las lesiones en la cabeza y, en caso de accidente, reduce en gran medida el riesgo de lesiones cerebrales. El casco que elija debe cumplir con la normativa de su país y ser de la talla adecuada. Un casco con protección facial es la mejor opción porque protegerá contra impactos frontales al mismo tiempo, incluidos insectos, gravilla, polvo, objetos dispersos, etc., lo que le permitirá tener siempre conciencia sobre lo que está sucediendo en la carretera y conducir la motocicleta de manera segura.

Los cascos abiertos no ofrecen la misma protección para la cara y mandíbula, por lo que si usa un casco abierto debe usar un protector facial extraíble y gafas protectoras.

Guantes

Los guantes son eficaces para proteger las manos del viento, sol, calor, frío y salpicaduras. Unos guantes bien ajustados le ayudan a protegerse a diario y reducen la fatiga de las manos. Por el contrario, si los guantes son demasiado voluminosos, será difícil conducir el vehículo.

En caso de accidente o caída, un par de guantes de moto reforzados y resistentes pueden proteger mejor sus manos.

Chaqueta de manga larga

Use una chaqueta de manga larga y pantalones o un traje de motociclismo completo. Un equipo de protección de alta calidad es más cómodo y evita que inclemencias meteorológicas se lo pongan difícil. En caso de accidente, el equipo de protección de alta calidad fabricado con materiales resistentes puede mitigar o incluso prevenir lesiones.

Botas

Use siempre botas para proteger sus pies. Cuando el motor o los gases de escape están en funcionamiento, se calentarán y alcanzarán temperaturas muy altas, lo que puede provocar quemaduras.

También le protegerán de impactos y caídas.

CONDUCCIÓN SEGURA

⚠ PELIGRO

Por su seguridad, evite circular la motocicleta a altas velocidades, con lluvia intensa, viento, hielo y nieve.

Intoxicación por monóxido de carbono

Cuando el motor está en marcha, se produce monóxido de carbono, un gas incoloro e inodoro que puede causar dolores de cabeza, mareos, somnolencia, náuseas, confusión y, finalmente, la muerte si se inhala.

En espacios cerrados sin ventilación, el nivel letal de monóxido de carbono puede durar horas o días, dejándole rápidamente incapaz de mantenerse por sí mismo y sin salvación. Si siente una intoxicación por monóxido de carbono, abandone el área de inmediato, respire aire fresco y diríjase al hospital.

⚠ ADVERTENCIA

- Si tiene el motor en marcha en espacios cerrados o semi-cerrados puede formarse una concentración tóxica de monóxido de carbono.
- Limite rodar el motor de su vehículo en zonas exteriores bien ventiladas.

Carga

Los accesorios con peso extra o que se expongan al viento, como parabrisas, respaldos, asientos, maletas, alforjas, etc., se deben montar lo más bajo posible, cerca del vehículo y del centro de gravedad. Una mala instalación desplazará el centro de gravedad y provocará situaciones peligrosas. El punto clave de la instalación de accesorios es prestar atención al equilibrio lateral y a una correcta estabilidad.

Los accesorios mal instalados o mal diseñados pueden causar dificultades en las maniobras y poner en peligro la seguridad en la conducción.

Al llevar equipaje, la carga debe fijarse en una posición lo más baja posible, lo más cerca posible del vehículo. Si la carga no se fija correctamente, el centro de gravedad se elevará, lo que dificultará el control del vehículo y afectará gravemente a la seguridad en la conducción. El tamaño de la carga afecta a la resistencia aerodinámica, así como a la manejabilidad del vehículo. Equilibre los elementos a ambos lados del vehículo y asegure la carga.

El peso total del piloto, pasajero, accesorios y carga no debe exceder el límite de la carga máxima.

Carga máxima:

197 kg

Accesorios originales Zontes

La elección de accesorios para su vehículo es una decisión importante, y los accesorios originales solo están disponibles en nuestra página web y en los puntos de venta. Estos accesorios originales están diseñados, probados y homologados para su uso en nuestros vehículos.

Las marcas que no están vinculadas con Zontes también fabrican accesorios para su uso en vehículos Zontes o proporcionando otro tipo de modificaciones. Zontes no es responsable de haber probado estos productos que no están fabricados por Zontes, y no avala ni recomienda el uso de accesorios que no están comercializados por Zontes, incluso si son vendidos e instalados por los puntos de venta Zontes.

Consejos para una conducción segura

Si va a conducir este vehículo por primera vez, le recomendamos que practique en vías no públicas hasta que se familiarice con su control y manejo.

Conducir con una sola mano es peligroso, así que mantenga las manos firmemente en el manillar y los pies en las estriberas. Nunca quite las manos del manillar.

Reduzca su velocidad a una segura.

CONDUCCIÓN SEGURA

Si el firme de la carretera está mojado y liso, se reducirá la adherencia de los neumáticos, así como el frenado y el paso por curva, por lo que es necesario reducir la velocidad con anticipación.

Los vientos racheados suelen producirse con mayor probabilidad en las salidas de los túneles, valles o al adelantar vehículos grandes, por lo que debe tener cuidado de mantener la calma, reducir la velocidad, obedecer las normas de tráfico y reducir la velocidad.

Arrancando el motor

Si el motor está caliente o frío, siga las siguientes instrucciones para arrancar el motor.

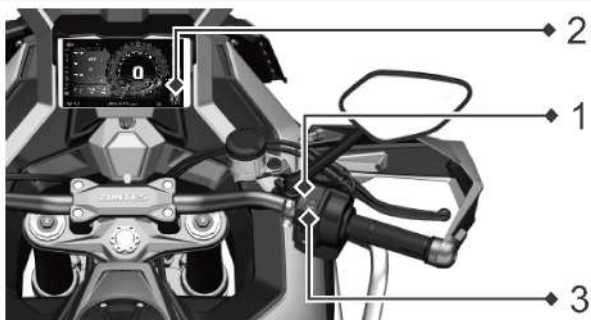

1. Asegúrese que el interruptor cortacorrientes del motor está en la posición “**O**” (ON).
2. El cambio está en punto muerto (testigo “**N**” en el panel de instrumentos).
3. Acciona la maneta de embrague y pulse el botón de arranque “**Ⓜ**” y el motor se pondrá en marcha.

⚠ ADVERTENCIA

No arranque el motor en zonas cerradas.

Los gases de escape son tóxicos y pueden causar pérdida de consciencia o la muerte en poco tiempo.

Conduzca su vehículo en exterior o zonas bien ventiladas.

⚠ ATENCIÓN

No intente arrancar más de 5 minutos ya que el motor de arranque se sobrecalentará y se descargará la batería.

Espere 15 segundos entre intentos para que el motor se refresque y se restaure la batería.

No deje el motor a ralentí mucho tiempo. Puede causarle sobrecalentamiento y daños mecánicos.

Parando el motor

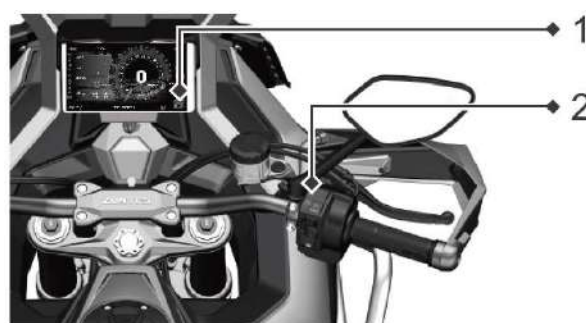

Pare el motor completamente:

1. Engrane el punto muerto “**N**”.
2. Ponga el interruptor cortacorrientes en la posición “**ⓧ**” (OFF).

⚠ ADVERTENCIA

Por lo general, para parar el motor debe poner el interruptor cortacorriente en “ⓧ**” (OFF).**

El interruptor cortacorrientes también puede usarse para casos de emergencia.

CONDUCCIÓN SEGURA

Conducción

Después de arrancar la motocicleta, para iniciar la marcha debe engranar la primera marcha y soltar lentamente el embrague para que el vehículo pueda avanzar con suavidad.

Cuando la velocidad aumente y el vehículo se pueda mantener en equilibrio, suba los pies a las estriberas.

⚠ ADVERTENCIA

No lleve ropa suelta que se pueda enredar en el vehículo o enganchar en ramas.

Al subir pendiente, el régimen del motor no debe ser muy elevado, ya que puede causar daños mecánicos.

No ponga en OFF el interruptor cortacorrientes al bajar pendientes ya que reducirá la vida del catalizador de escape.

Si el motor está frío

1. El cambio está en punto muerto y se acciona la maneta del embrague.
2. El cambio no está en punto muerto, el caballete lateral está recogido y se acciona la maneta del embrague.

Cuando se ha caído la motocicleta, el interruptor del inclinómetro detiene el suministro de combustible y el encendido, lo que impide arrancar la motocicleta. Una vez resuelto el fallo, se puede volver a arrancar el motor.

⚠ PELIGRO

Este vehículo cuenta con un sistema de seguridad que actúa sobre el encendido y arranque. Solo se puede arrancar el motor bajo las siguientes condiciones:

1. El cambio está en punto muerto y el embrague accionado.
2. El inclinómetro parará la inyección y encendido cuando se haya caído la motocicleta. Cuando se levante, se restaura el inclinómetro y se puede arrancar el motor.

Si el motor está frío

1. El cambio está en punto muerto.
2. El acelerador está cerrado.
3. Accione el embrague y luego pulse el botón de arranque "Ⓜ".

Si el motor está frío y cuesta arrancar el motor

1. El cambio está en punto muerto.
2. Accione el embrague, acelere 1/8 de su recorrido y luego pulse el botón de arranque "ⓐ".
3. Cuando haya arrancado el motor, déjelo en marcha hasta que se caliente.
4. Cuando cueste arrancarlo después de muchos intentos, es posible que el cilindro se haya inundado. Realice el siguiente procedimiento de limpieza del cilindro: con el motor en punto muerto, accione el embrague, mantenga el acelerador completamente abierto durante 3 segundos y luego pulse el botón de arranque durante 3 segundos. Repita el procedimiento de limpieza del cilindro.

⚠ ATENCIÓN

Cuando el vehículo está desbloqueado, también está activado. Compruebe si el interruptor cortacorrientes está en la posición "ⓐ" (ON).

Con tiempo frío el motor requiere más tiempo de calentamiento. Deje que el motor se caliente antes de iniciar la marcha y reducirá su desgaste.

Si el motor está caliente

1. El cambio está en punto muerto.
2. El acelerador está cerrado.
3. Acciones el embrague y luego pulse el botón de arranque "ⓐ".

Si el motor está caliente y cuesta arrancar el motor

1. El cambio está en punto muerto.
2. Accione el embrague, acelere 1/8 de su recorrido y luego pulse el botón de arranque "ⓐ".
3. Cuando cueste arrancarlo después de muchos intentos, es posible que el cilindro se haya inundado. Realice el procedimiento de limpieza del cilindro: cambio en punto muerto, embrague accionado, acelerador completamente abierto durante 3 segundos y pulse el botón de arranque durante 3 segundos. Repita el procedimiento de limpieza del cilindro si fuese necesario.

⚠ ADVERTENCIA

Desarrolle el hábito de recoger el caballete lateral, cerrar el acelerador y accionar el embrague antes de arrancar para evitar que el vehículo se adelante. Se puede arrancar solo con el caballete lateral recogido y el embrague accionado.

No arranque el motor si hay una pérdida de gasolina o aceite.

CONDUCCIÓN SEGURA

Frenando y aparcando

1. Cierre el puño del acelerador hacia delante para asegurar que el acelerador vuelve por completo.
2. Utilice simultáneamente la maneta del freno delantero y el pedal del freno trasero para frenar.
3. Al aparcarse la motocicleta en una pendiente suave con el caballete lateral, coloque la parte delantera de la motocicleta cuesta arriba para evitar que vuelque si el caballete lateral se recoge solo.
4. Ponga el interruptor cortacorrientes en OFF para parar el motor.
5. Gire el manillar completamente hacia la izquierda, presione el botón "⏻" durante 2 ó 3 segundos para bloquear automáticamente la dirección y desactivar la motocicleta.
6. Mueva el manillar para verificar que está bloqueado.

⚠️ ATENCIÓN

Si rueda a una velocidad elevada, aumentará la distancia de frenado. Asegúrese que cuenta con distancia suficiente para detenerse en el punto deseado y que no le sigue ningún vehículo, de lo contrario puede recibir una colisión trasera.

Si solo usa el freno delantero o el trasero puede ser peligroso ya que puede derrapar y perder el control. Extreme las precauciones usando suavemente el sistema de frenos sobre firmes mojados o resbaladizos y en los giros. Las frenadas bruscas sobre superficies irregulares o deslizantes pueden hacerle perder el control de la motocicleta.

Las frenadas bruscas en curvas pueden hacerle perder el control. Frene antes de entrar en una curva para reducir la velocidad.

Cuando el motor está en marcha o se acaba de parar, el silenciador alcanza altas temperaturas. Evite tocarlo para no quemarse o producir incendios.

Si mantiene accionado el freno trasero acelerará su desgaste y aumentará la distancia de frenado.

ABS

Este modelo cuenta con un sistema antibloqueo de frenos (ABS) en las ruedas delantera y trasera, que evita que las ruedas se bloqueen en frenadas de emergencia.

⚠️ ATENCIÓN

No siempre el ABS reduce la distancia de frenado, En algunos casos el ABS puede alargar esta distancia.

El ABS no funciona a velocidad inferiores a 10 km/h. Cuando funciona puede notar pulsaciones en la maneta o pedal de freno. Es normal.

Para un correcto funcionamiento del ABS utilice las medidas homologadas de los neumáticos.

Si la rueda trasera gira sin tocar el suelo, el testigo del ABS puede iluminarse indicando que está desactivado. Deberá reactivar el vehículo para restaurar el funcionamiento normal del ABS.

⚠️ ATENCIÓN

Si se produce alguna de las siguientes situaciones cuando se ilumina el testigo del ABS, reduzca la velocidad y diríjase a un Servicio Técnico Zontes para su comprobación:

1. El testigo permanece encendido o parpadea en marcha.
2. El testigo no se apaga cuando se superan los 5 km/h.
3. El testigo está iluminado, los frenos funcionan con normalidad, pero el antibloqueo no funciona.

TCS

El TCS (Traction Control System) de este vehículo está activado por defecto. Lo que significa que después de apagar y reiniciar el vehículo, el TCS vuelve a estar activo.

El TCS está activo cuando se ilumina el testigo "Ⓢ". Cuando está iluminado el testigo "Ⓢ", significa que la función TCS está desactivada.

Desactivar el TCS

Mantenga pulsado el botón del conjunto de conmutadores izquierdo con el nombre "TCS" para activar o desactivar el TCS.

CONDUCCIÓN SEGURA



⚠ PELIGRO

Desactive por adelantado el TCS en conducción 'offroad' para conseguir un mejor rendimiento de la motocicleta.

1. Después de activar el vehículo, comienza la inicialización del TCS. El testigo TCS permanece iluminado durante la inicialización y se apaga cuando se completa. Durante el funcionamiento del TCS, el testigo parpadea a una frecuencia de 2 Hz. El estado de inicialización incluye el arranque del motor, que la velocidad de la rueda delantera sea mayor que 1 km/h y que no haya fallos de corriente.

2. El sistema TCS se desactivará bajo las siguientes condiciones:

- (1) El acelerador está cerrado.
- (2) Las señales de punto muerto o embrague accionado están activas.

(3) El sistema de cambio rápido está activado.

(4) Deceleración brusca del vehículo.

(5) Activación del ABS.

(6) Anomalía en la señal de velocidad del ABS.

3. Mantenga pulsado el botón del TCS para desactivar el TCS. El testigo parpadeará a 2 Hz para indicar el cambio de estado. Tras la desactivación, el testigo TCS permanecerá iluminado 1 segundo antes de apagarse.

Rodaje

Un rodaje adecuado prolongará la vida útil y optimizará el rendimiento de su motocicleta. Siga los siguientes consejos para un rodaje correcto.

Rodaje del motor

El rodaje es la denominación que se le da al proceso que tiene lugar durante las primeras horas de funcionamiento de un vehículo nuevo.

En particular, la fricción interna en el motor será mayor cuando los componentes son nuevos. Posteriormente, esta fricción interna se reducirá cuando el funcionamiento continuo del motor garantice que los componentes se hayan "acoplado".

Un período de rodaje meticuloso garantizará menores emisiones de escape y optimizará el rendimiento, el ahorro de combustible y la vida útil del motor y otros componentes de la motocicleta.

Durante los primeros 1.000 km:

- No acelere a fondo.
- Evite los altos regímenes del motor.
- Evite rodar a una velocidad constante del motor (tanto rápida como lenta) durante mucho tiempo.
- Evite arranques, paradas y aceleraciones bruscas, excepto en caso de emergencia.
- No conduzca a más de 3/4 de su velocidad máxima.

De 1.000 a 1.500 km:

Se puede aumentar gradualmente el régimen del motor hasta su límite en poco tiempo.

Post-rodaje:

- No ruede con el motor frío.
- No utilice marchas largas. Reduzca una marcha antes de que lo pida el motor.
- Evite conducir a regímenes altos. Los cambios de marcha ayudan a reducir el consumo y protegen el medio ambiente.

Primeros 500 kilómetros:

Máximo 6.000 rpm

Siguientes 500-1.000 kilómetros:

Máximo 7.000 rpm

Siguientes 1.000-1.500 kilómetros:

Máximo 9.000 rpm

Régimen del motor

Para proteger los componentes del motor, el régimen máximo en punto muerto está limitado a 6.000 rpm y 11.000 en el resto de las marchas (**7.000 rpm durante los primeros 1.000 km de rodaje**). Cuando el régimen del motor alcanza el límite, se ajustará automáticamente en torno a dicho límite y el régimen fluctuará, lo que es un fenómeno normal.

CONDUCCIÓN SEGURA

Rodaje de los neumáticos

Al igual que el motor, los neumáticos nuevos requieren un rodaje adecuado para un rendimiento óptimo. Durante los primeros 150 km de uso de neumáticos nuevos, aumente gradualmente los ángulos de inclinación en las curvas para acondicionar la zona de contacto de los neumáticos y mejorar el rendimiento. Evite aceleraciones bruscas, curvas cerradas y frenadas de emergencia durante los primeros 150 kilómetros con neumáticos nuevos.

▲ PELIGRO

Un rodaje inadecuado de los neumáticos puede llevar a un deslizamiento y pérdida de control. Siga los consejos de esta sección para un rodaje adecuado de los neumáticos, evitando aceleraciones bruscas, curvas cerradas y frenadas de emergencia durante los primeros 150 kilómetros.

Evite rodar con acelerador a tope

Evite periodos prolongados con el acelerador a tope y evite sobrecargar el motor durante los primeros 1.000 kilómetros. Durante el periodo de rodaje, los componentes del motor se someten a un autoesmerilado y pulido para lograr un ajuste de funcionamiento adecuado. Evite el funcionamiento prolongado a máxima potencia o cualquier condición que pueda

provocar el sobrecalentamiento del motor durante este periodo.

Deje que el aceite motor lubrique los componentes internos antes de iniciar la marcha

Antes de poner en marcha un motor frío, compruebe el nivel de aceite motor a través de la mirilla de aceite.

Si el nivel de aceite es bajo, añada la cantidad adecuada de aceite motor.

Independientemente de si el motor está frío o caliente, asegúrese de que funcione a ralentí lo suficiente antes de iniciar la marcha para permitir que el aceite llegue a todas las piezas que van a ser lubricadas.

SITUACIÓN DE LOS COMPONENTES

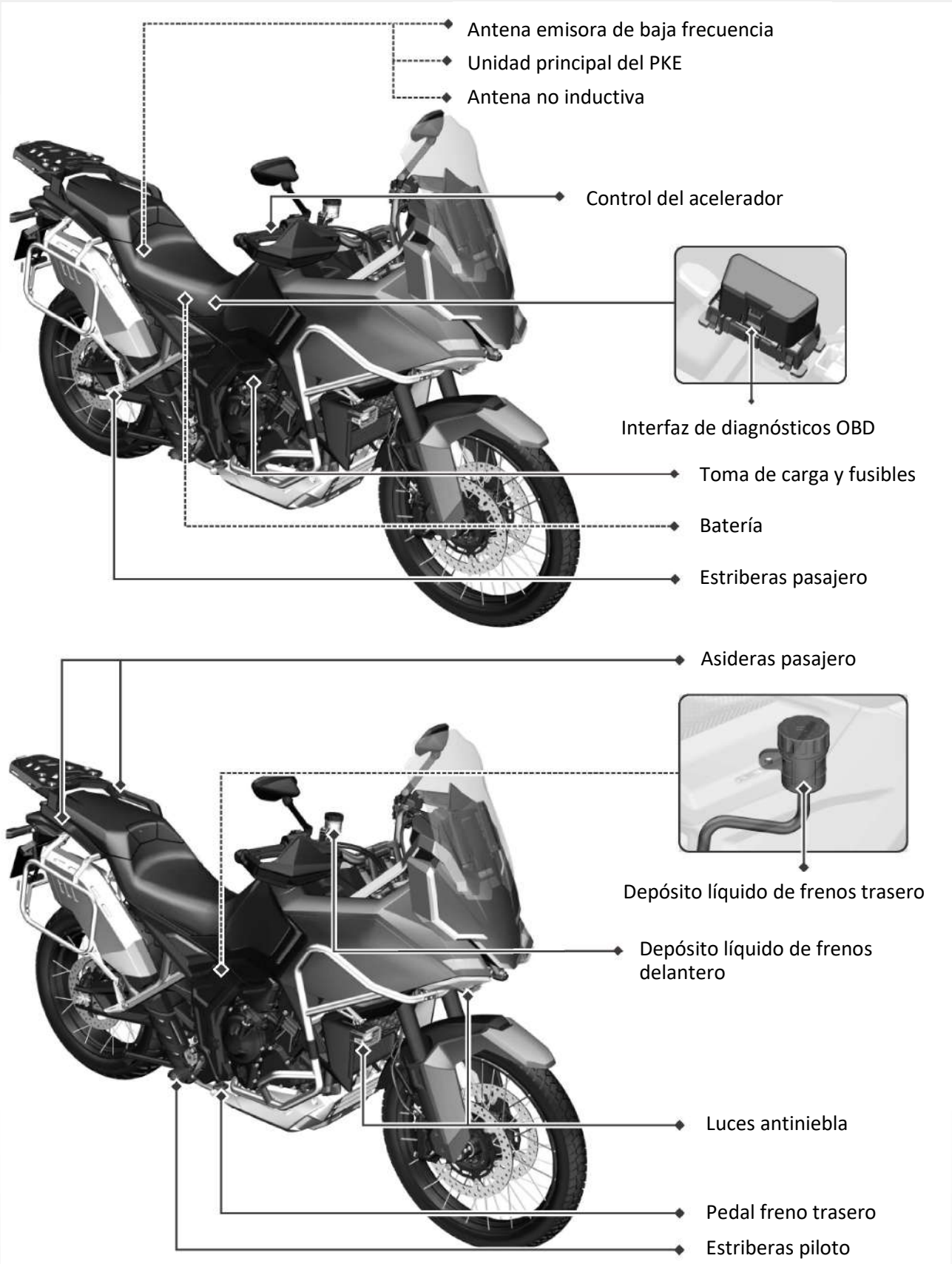

SITUACIÓN DE LOS COMPONENTES

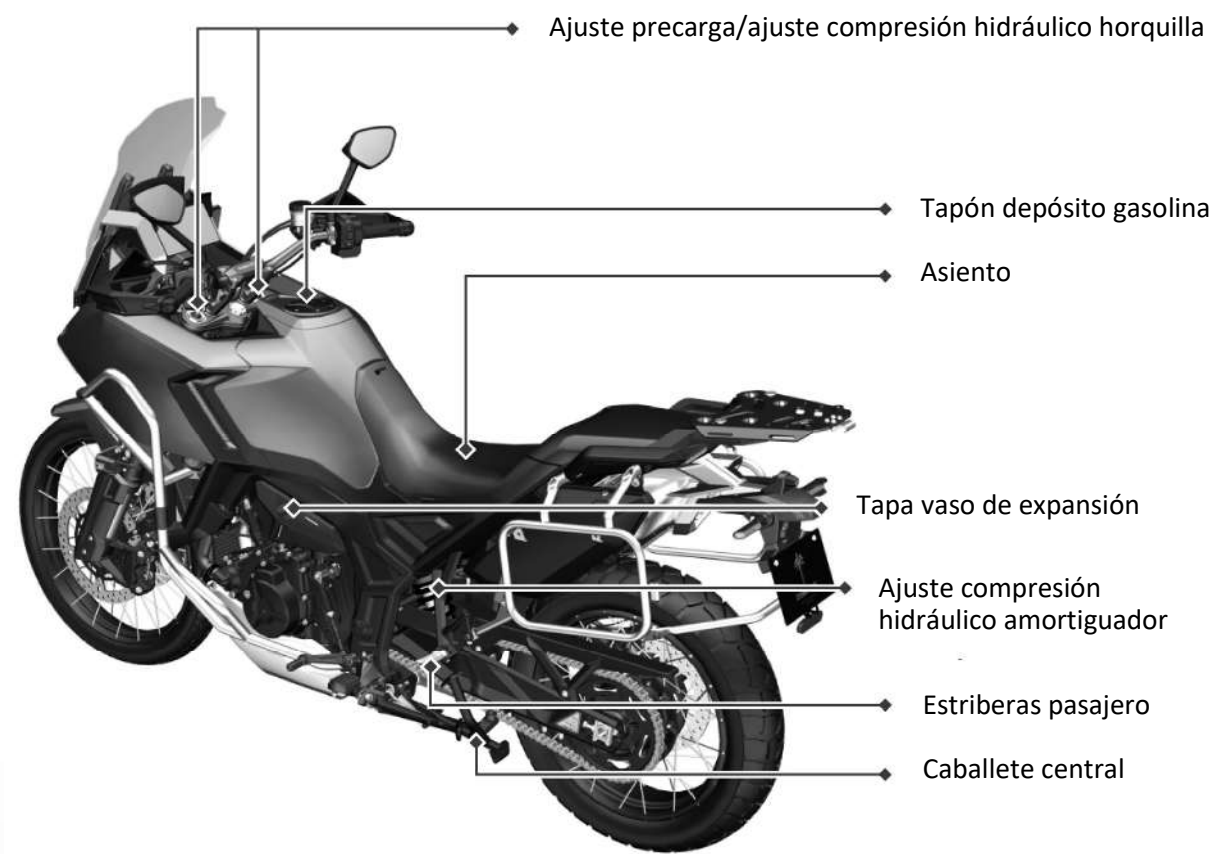
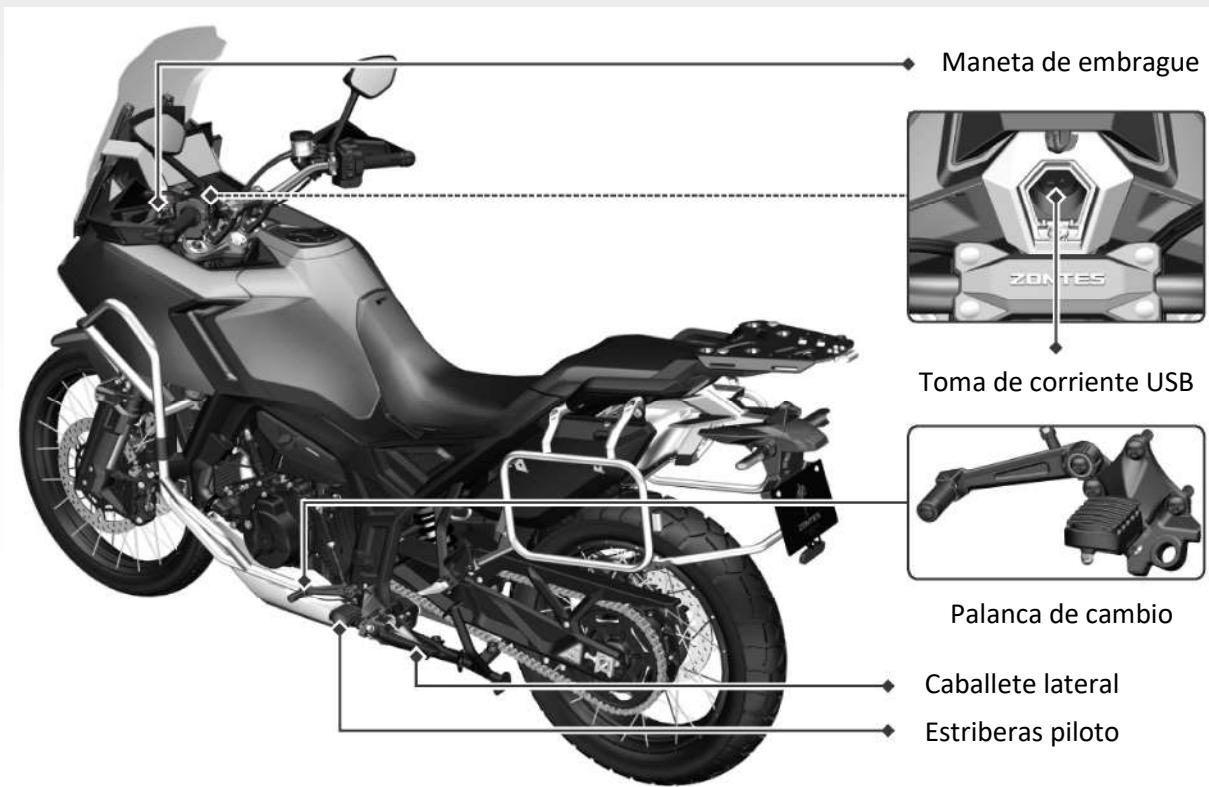

SITUACIÓN DE LOS COMPONENTES

Conjunto de conmutadores izquierdo y derecho

Botón TCS

Úselo para activar o desactivar la función TCS. Por defecto, está activada la función TCS. Mantenga pulsado el botón TCS para desactivar la función TCS, y mantenga pulsado de nuevo el botón TCS para volver a activarlo.

Botón Volver/Salir

Haga una pulsación para volver a la pantalla anterior del menú de la pantalla o salir de la selección de la función actual.



Botón Selección derecha

Selecciones arriba/derecha en las opciones de la pantalla. En el modo parabrisas, el parabrisas sube su altura.

Botón bocina

Pulse este botón para hacer sonar la bocina.

Botón Selección izquierda

Selecciones abajo/izquierda en las opciones de la pantalla. En el modo parabrisas, el parabrisas baja su altura.

SEAT Botón

Pulse este botón para abrir el asiento.

Botón Antiniebla

Pulse este botón para encender los focos antiniebla. El modo de funcionamiento específico de los focos antiniebla depende de la lógica de control del LCM.

Lógica de control del LCM

Cuando los focos antiniebla estén apagados, pulse brevemente el botón para encender la luz blanca y mantenga pulsado el botón para encender la luz amarilla.

Una vez que los focos antiniebla estén encendidos, pulse brevemente el botón para alternar entre los modos de luz antiniebla: luz blanca → ráfagas de luz blanca → luz amarilla. Mantenga pulsado el botón para apagar la luz antiniebla.



Gatillo luces carretera (largas)/cruce (cortas)/ráfagas

Por defecto, se iluminan las luces de cruce o cortas. Si lo mueve hacia delante se iluminan las luces de carretera o largas. Si lo pulsa se iluminan las ráfagas.

- Luces de carretera o largas
- Luces de cruce o cortas
- Ráfagas

SITUACIÓN DE LOS COMPONENTES

Conjunto de conmutadores izquierdo y derecho

Botón Parabrisas

Pulse el botón parabrisas una vez para entrar en el modo parabrisas. En este modo, pulse el botón “▲” para subir el parabrisas y pulse el botón “▼” para bajar el parabrisas. Puede salir del modo parabrisas pulsando el botón “↵” o dejando pasar 3 segundos de inactividad.

Si nota que se reduce el rango de movimiento del parabrisas, pulse y mantenga el botón del parabrisas 3 segundos y libérela. El parabrisas realizará una calibración automática.



OK Botón

Pulse este botón para confirmar su selección.

Botón Intermitentes de Emergencia

Pulse este botón para activar los intermitentes de emergencia, y vuelva a pulsarlo para desactivarlos.

Conmutador de intermitentes

Mueva el conmutador a la izquierda “←” y parpadearán los intermitentes de la izquierda, así como el correspondiente testigo en el panel de instrumentos. Cuando mueva el conmutador a la derecha “→” parpadearán los intermitentes de la derecha, así como el correspondiente testigo en el panel de instrumentos.

Guía de funcionamiento de los mandos

Modo	OK		Volver ↵	
	Mantener pulsado	Pulsación breve	Mantener pulsado	Pulsación breve
Interfaz principal	Entrar al menú	-	Inicializar cuentakms parcial, consumo medio, velocidad media	Sacar una foto
Interfaz del menú	-	Entrar en la selección actual	Volver al interfaz principal	Volver al menú anterior
Modo	Arriba ▲		Abajo ▼	
	Mantener pulsado	Pulsación breve	Mantener pulsado	Pulsación breve
Interfaz principal	-	Alternar a la información de conducción anterior	-	Alternar a la información de conducción siguiente
		Rechazar o colgar una llamada		Contestar una llamada
Interfaz del menú	-	Alternar a la selección anterior	-	Alternar a la selección siguiente

SITUACIÓN DE LOS COMPONENTES

Conjunto de conmutadores izquierdo y derecho

MODE

Se utiliza para ajustar el modo de funcionamiento del vehículo, modo E/S.



Botón de activación

Pulse este botón y se activará el vehículo.



Botón puños calefactables

Pulse este botón para activar el calentamiento de los puños del manillar.



Interruptor cortacorrientes

Este interruptor se encuentra en el conjunto de conmutadores derecho.

Cuando el interruptor está en la posición "⊗" el motor se apaga. Cuando el interruptor está en la posición "⊙" la ECU está activada, se ha comprobado la bomba de gasolina, y en este momento accione el embrague, y pulse el interruptor a la posición "⊙" para arrancar el motor.

SISTEMA KEYLES PASIVO PKE

Sistema Keyless pasivo

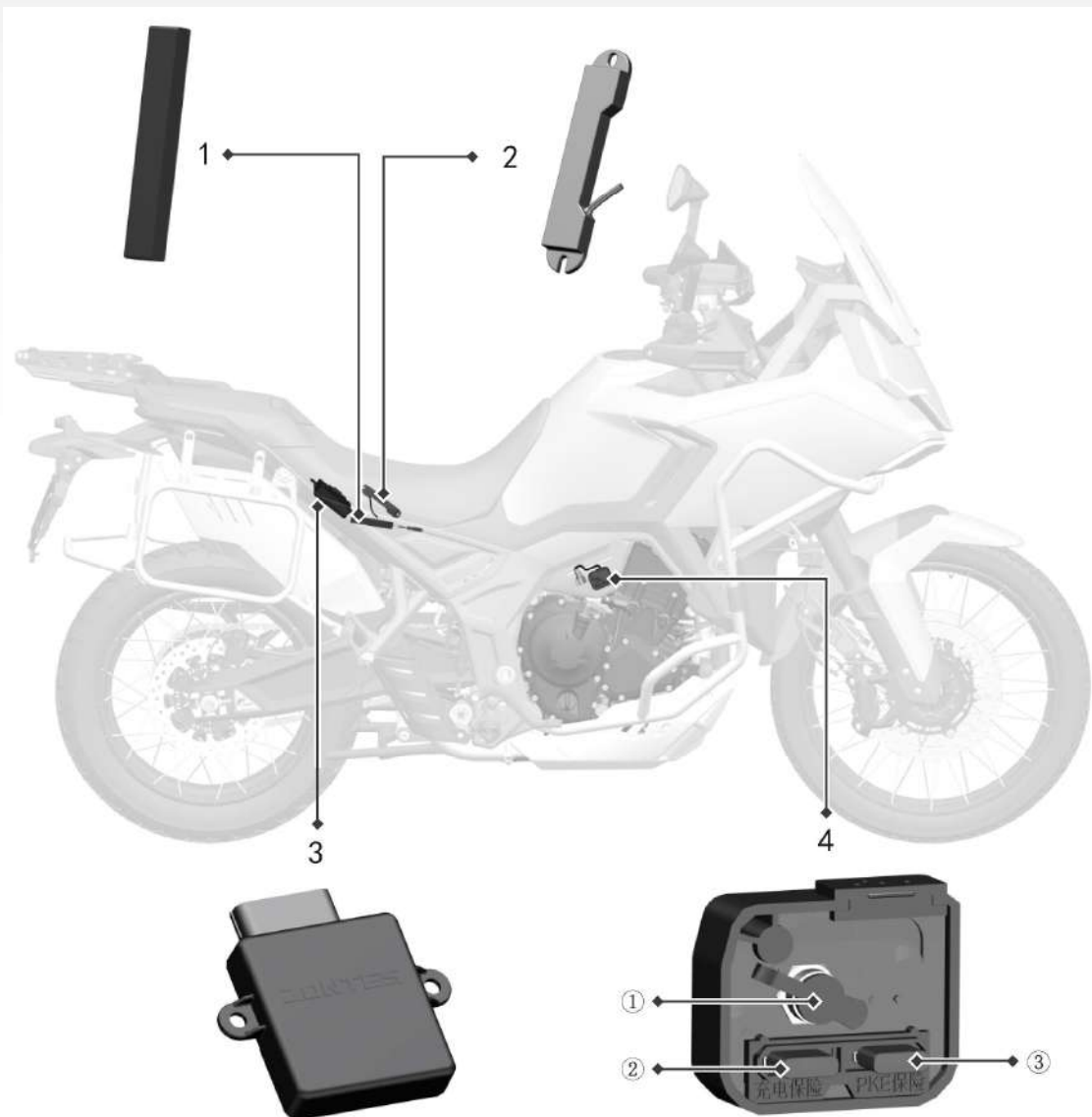

Zona sensible de la antena 3D



PKE (Passive Keyless Entry System)

- Antena emisora de baja frecuencia (Figura 1)
- Antena no inductiva (Figura 2)
- Unidad principal PKE 3ª generación (Figura 3)
- Soporte toma de carga (Figura 4)
- Llave de proximidad (Figura 5)

Explicación de los accesorios PKE

- ① Enchufe de corriente continua para la carga de la batería
- ② Fusible de carga
- ③ Fusible PKE

SISTEMA KEYLESS PASIVO PKE

Uso de las llaves inductivas

La motocicleta se entrega con dos llaves inductivas, una de las cuales debe guardarse en un lugar seguro como repuesto. .

La unidad principal PKE reconoce automáticamente la llave que está cerca de la motocicleta sin necesidad de activación. En un momento dado, solo una llave inductiva estará operativa.

⚠ ATENCIÓN

Hay dos LEDs en la llave inductiva, verde y rojo, que parpadearán cuando la motocicleta detecte la llave. El LED verde parpadea cuando la pila de la llave inductiva esta cargada, y el LED rojo parpadea cuando la pila está baja (ambos LEDs rojo y verde parpadearán una vez cuando se cambie la pila por una nueva). Se emplea una pila-botón CR2032 con una vida de servicio de unos 18 meses (dependiendo del uso). Si la llave inductiva no responde o el LED rojo parpadea, cambie la pila de la llave.

Apertura del depósito y asiento

(1) En estado apagado, pulse el botón correspondiente cuando se detecte la llave.

(2) Cuando el vehículo está activado y no se ha arrancado, pulse el botón SEAT para abrir el asiento.

Modo arranque inductivo pasivo

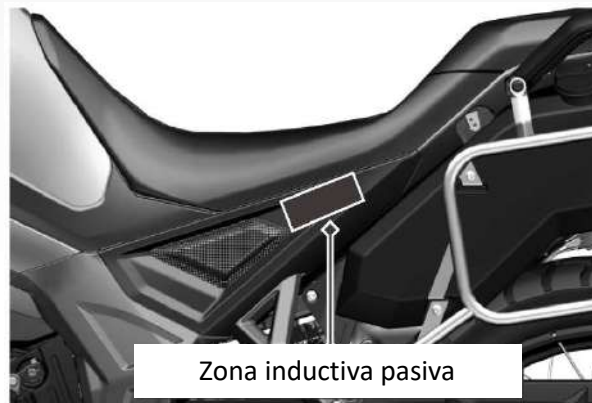

Cuando la pila de la llave inductiva esté baja o agotada, se puede arrancar la motocicleta en el modo inductivo pasivo. Siga estos pasos:

Cuando el vehículo está desactivado y el manillar bloqueado, mantenga pulsado el botón “⏻” del conjunto de conmutadores derecho hasta que escuche un pitido. En un margen de 5 segundos, sitúe la zona sensible de la llave (Figura 5) cerca de la zona inductiva pasiva.

⚠ ATENCIÓN

También se puede colocar primero la zona sensible de la llave (Fig. 5) cerca de la zona inductiva pasiva y seguir con los pasos anteriores. Tras activar el modo inductivo pasivo, no se detectará más la llave. Asegúrese de apagar el vehículo cuando lo deje.

SISTEMA KEYLESS PASIVO PKE

Activación del PKE

Pulse brevemente el botón “⏻”, los intermitentes parpadearán dos veces, la dirección se desbloqueará y luego oirá dos pitados indicándole que el circuito está activado.

⚠️ ATENCIÓN

Si el bloqueo del manillar no se desbloquea correctamente, puede ser porque el manillar está presionando el eje del bloqueo. Gire suavemente el manillar para permitir que el eje del bloqueo se mueva libremente, o verifique si el nivel de carga de la batería es insuficiente, ya que podría ser demasiado bajo para desbloquearlo. Compruebe si el nivel de carga es normal. Cuando el bloqueo del manillar no se desbloquea, tiene 30 segundos para abrir el bloqueo del depósito de gasolina y del asiento. Durante ese tiempo, no funcionará presionar brevemente el botón “⏻”. Mantenga presionado el botón “⏻” o espere más de 30 segundos para salir automáticamente de este modo.

⚠️ PELIGRO

Si usa el modo no inductivo o el Bluetooth para forzar el arranque, asegúrese de girar totalmente a la izquierda el manillar y confirme que

el cierre de la dirección se ha liberado antes de usar el vehículo.

⚠️ ATENCIÓN

Si, después de comprobar que la carga de la batería está bien, pulsa brevemente el botón “⏻” y el vehículo no se puede activar pero la unidad principal emite un pitido, compruebe la pila de la llave e intente usar el modo de arranque inductivo pasivo (consulte el procedimiento en la página anterior). Si la pila de la llave está bien y la unidad principal no emite ningún pitido, compruebe el fusible principal, fusible de carga y fusible del PKE (Figura 4). Asegúrese de cambiar los fusibles por unos nuevos con las mismas características.

Cuando la batería está descargada, complete la carga y desconecte el cargador antes de volver a intentar activar el vehículo.

Desactivación del PKE

Después de detener el vehículo y parar el motor, gire totalmente a la izquierda el manillar, mantenga pulsado el botón “⏻” (más de 2 segundos y luego libérela). Los intermitentes parpadearán dos veces, la dirección se bloqueará y oirá un pitido indicándole que el vehículo está desactivado.

⚠ ATENCIÓN

Tras la desactivación, compruebe que la dirección está bloqueada. Si la dirección no está bloqueada, gire el manillar totalmente a la izquierda y el vehículo lo bloqueará. Si el manillar no se ha girado a la izquierda después de la desactivación, no empuje el vehículo ni se deje caer por una cuesta porque el manillar se bloquearía y le llevaría a una situación peligrosa. Cuando empuje el vehículo o se deja caer por una cuesta, asegúrese que el PKE está activado (manillar desbloqueado).

Si el vehículo se ha desactivado pulsando brevemente el botón “⏻”, oirá un pitido indicándole que el vehículo está desactivado, pero no se bloquea el manillar. Puede mantener de nuevo pulsado el botón “⏻” para bloquearlo.

SISTEMA KEYLESS PASIVO PKE

Indicaciones de fallos del PKE

Cuando se detecta una anomalía en el vehículo, el vehículo alerta al usuario con pitidos de varias duraciones y un código de fallo que se muestran en la siguiente tabla:

Elemento	Sonido	Código fallo	Descripción de la alarma
Botón de arranque atascado	1 largo, 2 cortos	8002	Si se detecta que un botón se ha quedado atascado después de cada arranque, una alarma sonará una vez tras 10 segundos
Botón de apertura de asiento atascado	2 largos	8005	Si se detecta que un botón se ha quedado pegado después de cada arranque, una alarma sonará una vez tras 10 segundos: si se queda pegado después del arranque, la alarma sonará una vez y realizará una acción en 10 segundos
Recepción anómala de alta frecuencia	2 largos, 1 corto	8006	Si se detecta una recepción anómala de alta frecuencia en la unidad principal del PKE en cada arranque, sonará una vez una alarma (solo una vez, no se comprueba este elemento en el modo de arranque inductivo pasivo y en el arranque por la App)
Llave no emparejada	2 largos, 3 cortos	8008	Si se detecta que la llave no está emparejada cada vez que pulsa el botón rojo de arranque, sonará una vez una alarma
Pila baja en la llave	3 largos	8009	Si se detecta una señal anómala del transpondedor de la batería durante cada arranque normal, sonará una vez una alarma (solo una vez, no se comprueba este elemento en el modo de arranque inductivo pasivo y en el arranque por la App)
Apertura anómala del bloqueo de la dirección	5 cortos	8010	Si se detecta una señal de desbloqueo anómala durante cada arranque, sonará una vez una alarma (solo una vez)
Cierre anómalo del bloqueo de la dirección	5 cortos	8011	Si se detecta una señal de desbloqueo anómala durante cada arranque, sonará una vez una alarma (solo una vez)
Llave PKE fuera del área de detección	8 cortos	8014	Tras un arranque normal, si la unidad principal del PKE no puede recibir la señal de respuesta de transpondedor durante el funcionamiento, sonará la alarma y se apagará (no se comprueba este elemento en el modo de arranque inductivo pasivo y en el arranque por la App)

PANEL DE INSTRUMENTOS

Selección del Modo en el Panel de Instrumentos

El panel de instrumentos ofrece cuatro modos: Deportivo, Estilo, Adventura, Ciudad y Conexión. Puede cambiar entre estos modos según las condiciones del entorno y sus preferencias personales.

El modo predeterminado de fábrica es el modo Adventura. La figura a continuación ilustra la interfaz Adventura para una breve descripción del Panel de Instrumentos.

A medida que se actualizan las funciones del panel de instrumentos, el contenido podría variar. Para obtener la información más precisa, consulte su propio vehículo.



Adventura



Ciudad



Deportivo



Estilo



Conexión (según versión)

⚠ ADVERTENCIA

Evite manejar el panel de instrumentos durante un tiempo prolongado con el motor parado ya que puede agotar la batería.

Funcionamiento básico: Puede usar los mandos del conjunto de conmutadores izquierdo para operar y ajustar las funciones del panel de instrumentos.

PANEL DE INSTRUMENTOS

Testigos e indicaciones del Panel de Instrumentos

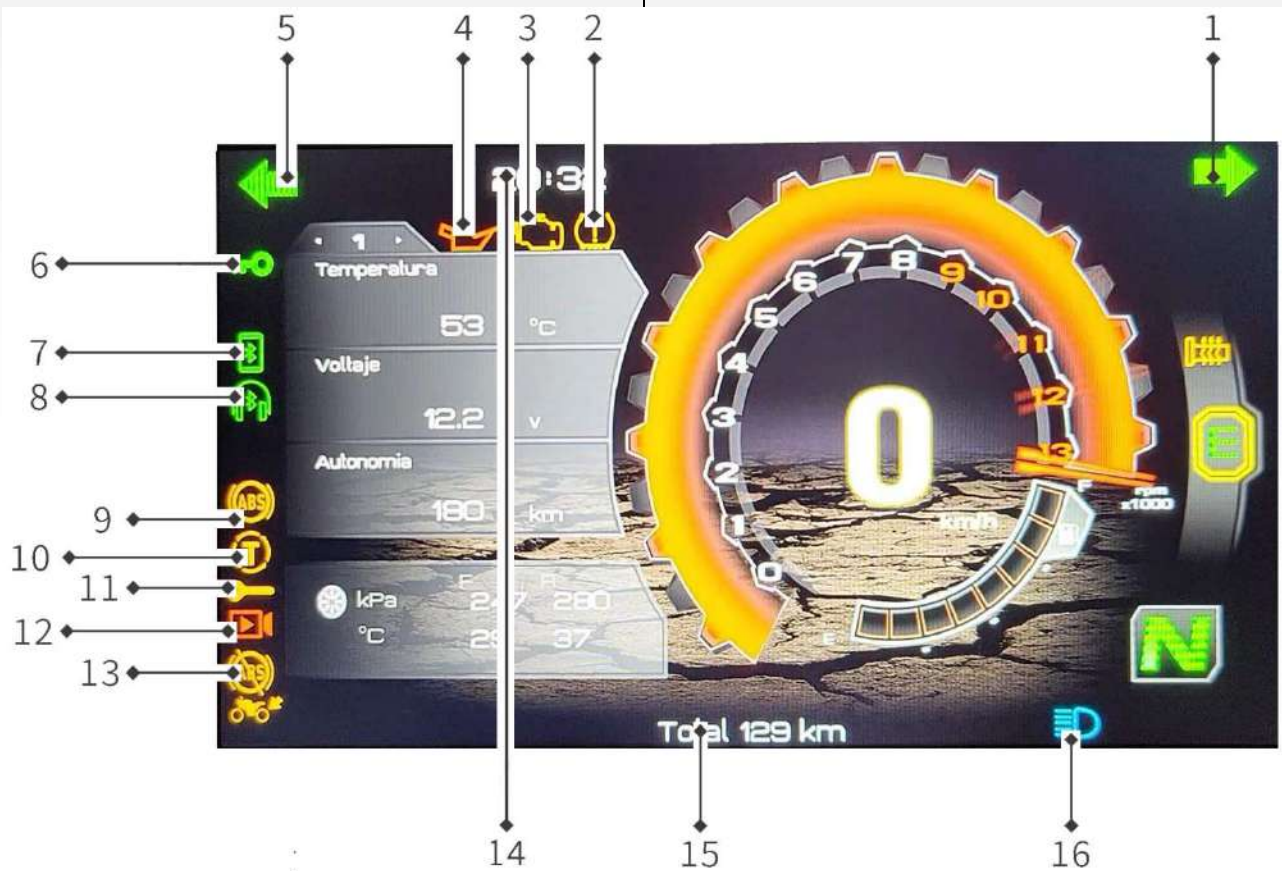

- 1: Testigo intermitente derecho “⇨”
- 2: Testigo presión neumáticos “(!)”
- 3: Testigo fallo sistema inyección “(⚙)”
- 4: Testigo baja presión de aceite motor “(🛢)”
- 5: Testigo intermitente izquierdo “⇦”
- 6: Número de llave “(🔑)”
- 7: Testigo Bluetooth móvil “(📶)”
- 8: Testigo Bluetooth auriculares “(🎧)”
- 9: Testigo ABS “(ABS)”
- 10: Testigo TCS “(TCS)”
- 11: Testigo recordatorio revisión “(🔧)”
- 12: Testigo video-cámara “(📹)”
- 13: Testigo desconexión ABS trasero “(ABS!)”
- 14: Reloj horario
- 15: Cuentakilómetros total “(000.999999)”
- 16: Testigo luces largas/carretera “(🚦)”

Testigo presión neumáticos “(!)”

Cuando hay una presión o temperatura anómala en los neumáticos, el testigo se queda iluminado fijo, indicando que se requiere controlar la presión.

Testigo fallo en sistema de inyección “(⚙)”

Una vez que el motor arranque y funcione normalmente, el testigo de fallo en EFI debe apagarse. Si este testigo permanece encendido durante el funcionamiento normal, indica un fallo en el sistema de inyección.

⚠️ ATENCIÓN

Si sigue conduciendo la motocicleta cuando se indica un fallo en el sistema EFI puede causar daños mecánicos. Diríjase a un Vendedor Autorizado ZONTES para la comprobación del sistema EFI.

Testigo baja presión de aceite motor

Si se ilumina este testigo en marcha, indica que hay una baja presión de aceite y es necesario detener la motocicleta para su comprobación. Cuando este testigo parpadea, indica que hay una anomalía en el circuito de engrase. Diríjase a un Servicio de Asistencia ZONTES para su comprobación y mantenimiento a tiempo.

⚠️ ADVERTENCIA

Si se ilumina el testigo de baja presión de aceite, pare inmediatamente el motor. No vuelva a arrancar el motor hasta que se resuelva el problema.

Si rueda el motor con el testigo de baja presión de aceite encendido, puede causar graves problemas mecánicos.

El testigo de baja presión de aceite debe apagarse después de arrancar el motor.

Si el testigo de baja presión de aceite permanece encendido después de arrancar el motor, pare

inmediatamente el motor y compruebe la causa.

Testigo Bluetooth móvil

Este testigo se ilumina cuando el vehículo está conectado por Bluetooth al teléfono móvil.

Testigo auriculares

Este testigo se ilumina cuando se detecta un sistema de auriculares-micrófono conectado por Bluetooth.

Testigo ABS

Cuando el vehículo está activado, el testigo ABS se ilumina y se apagará cuando el vehículo supere los 5 km/h. Si el testigo se mantiene iluminado en marcha consulte detalles en página 19.

Testigo desconexión ABS trasero

Cuando la función ABS del control de conducción está ajustada como "activar el ABS de la rueda delantera y desactivar el ABS de la rueda trasera", este testigo se ilumina. Al reiniciar el vehículo, se activará el ABS para las ruedas delantera y trasera de manera predeterminada.

⚠️ ADVERTENCIA

Si el testigo de fallo en ABS no se apaga después de superar los 5 km/h, o se ilumina en marcha, evite bloquear las ruedas en frenadas de emergencia.

PANEL DE INSTRUMENTOS

⚠️ ATENCIÓN

Si el testigo de aviso no funciona como se ha descrito o se ilumina en marcha, el ABS puede fallar. Diríjase a un Servicio de Asistencia Técnica ZONTES para su reparación.

Testigo TCS “”

Este testigo se ilumina siempre que se activa la motocicleta y se apaga cuando se superan los 5 km/h.

⚠️ ADVERTENCIA

Si el testigo TCS no se apaga al superar los 5 km/h significa que no está activado el sistema de control de tracción. Tenga cuidado al rodar sobre superficies resbaladizas.

⚠️ ATENCIÓN

Si el testigo no funciona como se ha descrito o si permanece encendido en marcha, hay un fallo en el TCS. Diríjase a un Servicio de Asistencia Técnica ZONTES para su reparación.

Testigo recordatorio de revisión “”

Este testigo se ilumina cuando debe pasar la revisión de mantenimiento según se indica en la Tabla Periódica de Mantenimiento.

⚠️ ADVERTENCIA

Cuando se ilumina el testigo de recordatorio de revisión significa que la motocicleta ha recorrido una cierta distancia y necesita cambiar el aceite para mantener el motor. Si continúa conduciendo sin pasar la revisión puede dañar el motor y la transmisión.

Cuando se ilumine el testigo de recordatorio de revisión, pare el motor, compruebe el nivel de aceite motor, asegúrese si el nivel es el correcto y si necesita cambiar el aceite motor.

Testigo video-cámara “”

Este testigo indica que la video-cámara no está grabando.

Testigo sobrecalentamiento



Después de activar la motocicleta, se muestra la temperatura del agua en tiempo real.

Cuando la temperatura alcanza los 110 °C, el testigo de sobrecalentamiento se ilumina indicando que es necesario revisar el sistema de refrigeración.

Temperatura del refrigerante

Rango aproximado de la medida:
60 a 120°C.

Si se muestra “---” la temperatura del refrigerante está por debajo de los 60°C.

Entre 110 y 120°C el testigo de sobrecalentamiento se ilumina y el valor de la temperatura del refrigerante parpadea.

Cuentakilómetros total



Muestra la distancia total recorrida por la motocicleta desde su fabricación.

Testigo luces largas

Cuando conmute de luces cortas a largas, se iluminará este testigo en el Panel de Instrumentos.

Testigo intermitentes “↔/↔”

Cuando mueva el conmutador de intermitentes a la izquierda o derecha, comenzarán a parpadear los intermitentes y el testigo de ese lado.

PANEL DE INSTRUMENTOS

Indicaciones Panel de Instrumentos

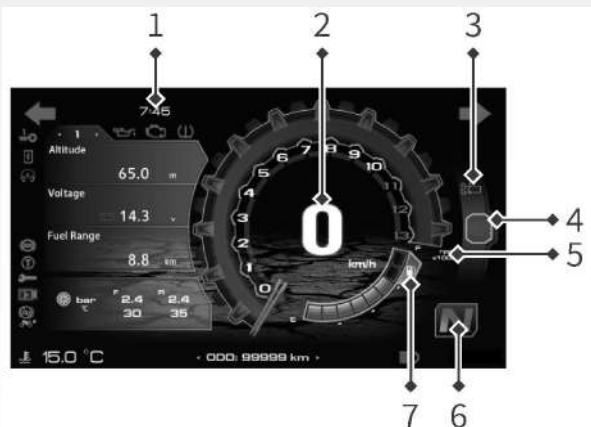

- 1: Reloj
- 2: Velocímetro
- 3: Puños calefactables “☃”
- 4: Modo “E/S”
- 5: Cuentavueltas
- 6: Testigo punto muerto “N”
- 7: Nivel de gasolina “⛽”

Reloj

Indica la hora y minutos en formato 24 horas.

Velocímetro

Indica la velocidad en km/h o mph.

Cuentavueltas

Muestra gráficamente el régimen del motor en rpm.

Puños calefactables “☃”

La función de puños calefactables tiene tres niveles de temperatura diferentes y se puede utilizar cuando la temperatura ambiente es baja para mejorar la comodidad de conducción.

Cuando se activa la función de puños calefactables mediante el botón de ajuste, el indicador de puños calefactables muestra en pantalla el rango de temperatura seleccionado.

Para evitar que se agote la batería, no utilice los puños calefactables más de 10 minutos a ralentí, y evitará que el vehículo no arranque.

Manejo de los puños calefactables.

1. Arranque el motor.
2. Pulse brevemente el botón “☃” para activar la función de puños calefactables.

Icono	Nivel de temperatura
	Primer nivel
	Segundo nivel
	Tercer nivel

Modo E/S “E/S”

“E” Indica modo Económico.

“S” Indica modo deportivo (Sport).

Testigo punto muerto “N”

Esta motocicleta cuenta con una caja de cambios de 6 velocidades y un punto muerto.

Nivel de gasolina “⛽”

Indica la gasolina que queda en el depósito. Cuando el nivel alcanza el último segmento, éste comienza a parpadear y, a la vez, el testigo de reserva, indicándole que solo quedan 5 litros en el depósito y necesita repostar lo antes posible.

PANEL DE INSTRUMENTOS



- 1: Altitud (según versión)
- 2: Tensión de la batería
- 3: Autonomía
- 4: Presión de los neumáticos

Altitud (según versión)

(Solo en el modo de visualización Adventura):

Muestra el rango de altitud desde -999 metros hasta 9999 metros, más allá del rango se muestran los valores límite. Si se ha cambiado el panel de instrumentos o se ha cambiado la batería, se debe corregir el valor de altitud lentamente durante la conducción. Dependiendo de la intensidad de la señal GPS, el tiempo de corrección puede ser diferente. Durante el proceso de corrección, el valor de altitud oscilará, que es normal.

Tensión de la batería

Cuando el motor no está en marcha y se detecta una tensión de la batería $<12,5$ V, se mostrará el testigo de la batería parpadeando a 1 Hz y se apagará cuando la tensión sea $\geq 12,5$ V. Cuando se arranca el motor y la tensión de la batería es <13 V, el testigo parpadeará a una frecuencia de 1 Hz y se apagará el testigo cuando la tensión sea ≥ 13 V).

Si la tensión de la batería supera los 15 V, debe dejar de usar el vehículo y llevarlo a un Servicio de Asistencia Técnica ZONTES para su comprobación.

Autonomía

Indica la distancia que se puede recorrer con la gasolina que queda en el depósito.

Los cálculos se estiman en función del consumo medio de combustible y el volumen de combustible restante en el depósito.

Presión de los neumáticos

En esta barra de visualización se muestran las presiones y temperaturas de los neumáticos delantero y trasero.

PANEL DE INSTRUMENTOS



- 1: Cuentakilómetros parcial TRIP
- 2: Velocidad media AVG
- 3: Consumo medio MPG (AVG)

Cuentakms parcial TRIP

Muestra la distancia recorrida desde que este contador fue reinicializado.

Velocidad media AVG

Muestra la velocidad media del vehículo después de reiniciar esta velocidad media.

Rango de visualización: 0-299 km/h.
 Visualización inicial: se muestra "---".
 Cuando el kilometraje total es inferior a 0,2 km: se muestra "---". Mantenga pulsado el botón VOLVER "↵" en la pantalla principal para reiniciar la velocidad media.

Consumo instantáneo

El consumo instantáneo muestra el consumo de combustible en tiempo real.

Rango de visualización 0,0-99,9 L/100 km.
 Solo se mostrará el consumo instantáneo cuando se rueda a velocidades superiores a 5 km/h.

Consumo medio

Muestra el consumo medio de combustible después de reiniciar el cuentakilómetros parcial. El consumo medio de combustible se calculará en función del valor del cuentakilómetros parcial. Rango de visualización: 0,0-99,9 L/100 km, cuando se reinicia el consumo medio de combustible se muestra "--.-". Al reiniciar el cuentakilómetros parcial, se reinicia también el consumo medio de combustible. En la pantalla principal, mantenga pulsado el botón VOLVER "↵" para reiniciar el consumo medio de combustible.

Estructura del menú

PANTALLA PRINCIPAL	Ajustes	Hora	Configuración manual	
			Autocalibración	
		Bluetooth	Activar Bluetooth	
			Desactivar Bluetooth	
			Móvil Bluetooth	Dispositivos disponibles
			Auriculares Bluetooth	Dispositivos disponibles
			Eliminar conexión	
		Unidad	KM/H	
			MPH	
		Lenguaje	Chino Español, Portugués, Inglés	
	Luminosidad	1...5 Niveles		
		Automático		
	Interfaz	Deportivo		
		Estilo		
		Adventura		
		Ciudad		
		Conexión		
	Información	Información		
		Próxima revisión	Restablecimiento	Si No
		Configuración TPMS	TPMS	Encendido/Apagado
			Unidad	kPa / PSI / BAR
			TPMS Enlazado (Rueda del.)	
		TPMS Enlazado (Rueda tras.)		
	DVR	Configuración DVR	Iniciar grabación	
			Parar grabación	
			Detener grabación (Borrar todos los videos y fotos)	
		Pantalla DVR	Cámara frontal	
			Cámara trasera	
		Reproducción DVR	Reproducir cámara frontal	
			Reproducir cámara trasera	
	Fotos			
	Control de conducción	QSS	ON	
OFF				
ABS		Conectar ABS delantero y trasero		
		Desconectar sólo el ABS trasero		

PANEL DE INSTRUMENTOS

Ajuste del reloj

Ajuste autocalibración: sincroniza automática-mente la hora del GPS cada vez que se empareja con el móvil. (según versión)

Ajuste manual: introduciendo manual-mente el año, mes, día, hora y minuto según la hora local. Cuando el valor parpadee, use los botones " " o " " hasta que se muestre el valor deseado, pulse brevemente el botón "OK" para confirmar y cambiar al valor siguiente.



Ajustes Bluetooth

Emparejamiento: antes de que los dos dispositivos Bluetooth puedan establecer una conexión entre sí, deben reconocerse. Este proceso de reconocimiento mutuo se denomina emparejamiento. Una vez que se reconoce el dispositivo, se guarda y, por lo tanto, solo se debe emparejar la primera vez.

Requisitos previos para el emparejamiento: activar la función Bluetooth del dispositivo. El dispositivo se debe detectar por otros dispositivos.



PANEL DE INSTRUMENTOS

Ajuste unidades

Cambia entre unidades métricas (km) o imperiales (millas) para facilitar la lectura según el país.



Ajuste idioma

Cambia entre los diferentes idiomas.



Ajuste retroiluminación

Puede elegir entre 5 niveles de brillo para la retroiluminación de la pantalla, o optar por ajuste automático (basado en la luz exterior captada por un fotosensor).



Información del vehículo

Muestra los fallos de la ECU, PKE, LCM, ABS, DVR, presión actual de los neumáticos, distancia que queda hasta la próxima revisión, número de versión y otra información.



Indicador "GPS" (Según Versión)

El color verde indica que la señal de posicionamiento es buena y se puede ubicar el vehículo bien.

El color amarillo indica que la señal de posicionamiento es fuerte y media y se puede ubicar el vehículo con cierto sesgo.

El color rojo indica que la señal de posicionamiento es deficiente y no se puede ubicar el vehículo.

Intensidad señal 4G "||||" (Según Versión)

Indica la intensidad de la señal 4G. Cuanto más completas estén las barras, mejor es la señal 4G.

Número de llave "ππ0"

Significa que el número de la llave que se usa actualmente corresponde al código de llave en la App Zontes Smart. Por ejemplo: la llave nº 1 corresponde con el código de

PANEL DE INSTRUMENTOS

llave **[0]** en la App; la llave nº 2 corresponde al código de llave **[1]** en la App, y así sucesivamente. Cada motocicleta puede tener hasta 4 llaves.

Información de mantenimiento

Puede comprobar la distancia que queda por recorrer para la siguiente revisión en la información del vehículo y pulsar brevemente "OK" en la opción de kilometraje de mantenimiento restante, o puede elegir reiniciar y entrar en el siguiente ciclo de mantenimiento.



Información de presión de los neumáticos

Cuando la configuración de monitorización de la presión de los neumáticos está activada, la presión y temperatura de los neumáticos se muestran con "--" cada vez que se activa el vehículo, y el valor real de la presión de los neumáticos no se

transmite hasta que se supera la velocidad mínima de 30 km/h por primera vez

(El sensor TPMS solo envía una señal al vehículo después de que se haya excedido la velocidad mínima).

Ajuste de las unidades de presión de los neumáticos: pulse brevemente el botón "OK" para cambiar las unidades entre kPa/psi/bar facilitando sus hábitos.

Aprendizaje de la presión de los neumáticos:

(1) Pulse brevemente "↶" o "↷" hasta que el cursor se sitúe en la zona central del sensor de la rueda delantera o trasera. Pulse brevemente el botón OK para mostrar "[Aprendizaje]", y espere a que el TPMS envíe una señal al vehículo.

(2) Infle o desinfe la rueda en la que desee realizar el proceso de aprendizaje hasta que se muestre en pantalla el ID del sensor, la presión y la temperatura del neumático vinculado.

Si el aprendizaje no ha funcionado o los datos no son correctos, repita las operaciones anteriores.



DVR

Presione brevemente el botón "↵" VOLVER en la pantalla principal y puede sacar una foto, sacar una foto antes y después y guardarla, y puede ver las fotos guardadas en la reproducción del DVR.

Puede elegir comenzar a grabar, apagar solo la grabación y apagar la grabación (eliminando todos los videos y fotos) desde los ajustes de grabación. La opción apagar la grabación (eliminando todos los videos y fotos) formateará el almacenamiento perdiendo todos los videos y fotos, lo cual es irreversible.

El almacenamiento se realiza en una tarjeta de memoria eMMC de 128 Gb incorporada, no admite tarjetas de memoria de mayor capacidad. Después de comenzar a grabar, se almacena un fichero de video cada 1 minuto. Cuando el almacenamiento está lleno, el nuevo fichero de video sobrescribirá automáticamente el fichero anterior.



Puede ver la cámara actual a través de la vista frontal y trasera de la pantalla del DVR y calibrar la imagen de la cámara. Abra la APP Zontes Smart, escanee el código QR de la pantalla y conéctese al instrumento. Puede descargar los ficheros de video y las fotos que necesite.

IMPORTANTE

El funcionamiento de la APP puede variar dependiendo del modelo y características del smartphone utilizado por el usuario.



PANEL DE INSTRUMENTOS

Funcionamiento	Estado DVR	Estado icono	Frecuencia de parpadeo	Testigo
Comenzar a grabar	Grabación normal	Apagado	-	
	Excepciones de grabación	Parpadeo en rojo	1 Hz	
Apagar grabación (borrando todas las grabaciones y fotos)	Apagar grabación	Encendido	-	
Captura	Saca una foto de las cámaras frontal y trasera	Parpadea una vez	-	

Códigos de fallos DVR

Número	Código de fallo	Descripción del código de fallo
1	1001	Anomalía en la alimentación de la cámara frontal
2	1002	Anomalía en la alimentación de la cámara trasera
3	1003	Anomalía en la señal de la cámara frontal
4	1004	Anomalía en la señal de la cámara trasera
5	1005	Excepciones de almacenamiento

Primera revisión

La revisión de los primeros 1.000 km es la más importante para mantener el vehículo en el estado más seguro y eficiente. La seguridad es obligación del propietario/conductor.

⚠️ ADVERTENCIA

Si no realiza el mantenimiento adecuado antes de conducir o no soluciona un problema, podría provocar un accidente con graves lesiones o incluso la muerte.

Siga siempre las recomendaciones de comprobaciones y el plan periódico de mantenimiento incluidos en este Manual del Propietario.

Si no está familiarizado con el mantenimiento del vehículo, confíe en un Servicio de Asistencia Técnica ZONTES.

Seguridad de mantenimiento

Antes de cada revisión de mantenimiento, lea atentamente las instrucciones y asegúrese de contar con las herramientas especiales, recambios y formación necesaria. No podemos recordarle todos los peligros que pueden presentarse al realizar el mantenimiento. Solo usted puede decidir si está preparado para realizar operaciones de mantenimiento.

Consejos de mantenimiento

- Apague el motor y retire la llave.
- Coloque la motocicleta sobre una superficie firme y nivelada utilizando el caballete central.
- Espere a que el motor, escape, frenos y otras partes calientes se enfríen antes de empezar cualquier operación, ya que puede quemarse.
- Arranque el motor solo en circunstancias específicas y en zonas bien ventiladas.

⚠️ PELIGRO

Los discos de freno, pinzas y pastillas pueden calentarse excesivamente con el uso. Para evitar quemaduras, deje que los componentes de los frenos se enfríen antes de tocarlos.

MANTENIMIENTO

Comprobaciones rutinarias

La primera revisión de los 1.000 km es una operación muy importante. Durante este período, todas las piezas del motor se han puesto en marcha. Por lo tanto, durante esta inspección, se deben reajustar todas las piezas, apretar todas las uniones y cambiar el aceite de motor contaminado por las limaduras de desgaste de las piezas.

La primera revisión de los 1.000 km realizada con cuidado garantizará que su motocicleta funcione bien y prolongará su vida útil.

Tabla de mantenimiento periódico

Elementos \ Frecuencia	Primeros 1.000Km o 12 Meses	Control de 5.000km	Servicio 10.000Km o 12 Meses	Control de 15.000Km	Servicio 20.000Km o 12 Meses	Control de 25.000km	Servicio 30.000Km o 12 Meses
Fijaciones protección silenciador	Comprobar		Comprobar		Comprobar		Comprobar
Filtro de aire		Comprobar	Reemplazar	Comprobar	Reemplazar	Comprobar	Reemplazar
Juego libre leva embrague	Comprobar	Comprobar	Comprobar	Comprobar	Comprobar	Comprobar	Comprobar
Bujías					Reemplazar		
Aceite motor	Reemplazar		Reemplazar		Reemplazar		Reemplazar
Filtro de aceite	Reemplazar		Reemplazar		Reemplazar		Reemplazar
Sincronización cuerpo de mariposa					Comprobar		
Juego libre acelerador	Comprobar	Comprobar	Comprobar	Comprobar	Comprobar	Comprobar	Comprobar
Ralentí	Comprobar		Comprobar		Comprobar		Comprobar
Tubos de gasolina			Comprobar		Comprobar		Comprobar
Cadena	Comprobar	Comprobar	Comprobar	Comprobar	Comprobar	Comprobar	Comprobar
	Comprobar y limpiar cada 600 km / Luego de cada lavado o uso en lluvia						
Frenos	Comprobar	Comprobar	Comprobar	Comprobar	Comprobar	Comprobar	Comprobar
Latiguillos freno			Comprobar		Comprobar		Comprobar
Líquido de frenos	Comprobar	Comprobar	Comprobar	Comprobar	Comprobar	Comprobar	Comprobar
	Reemplazar cada 2 años						
Líquido refrigerante	Comprobar	Comprobar	Comprobar	Comprobar	Comprobar	Comprobar	Comprobar
	Reemplazar cada 2 años						
Manguitos radiador	Comprobar		Comprobar		Comprobar		Comprobar
Neumáticos	Comprobar	Comprobar	Comprobar	Comprobar	Comprobar	Comprobar	Comprobar
Rayos	Comprobar	Comprobar	Comprobar	Comprobar	Comprobar	Comprobar	Comprobar
Horquilla			Comprobar		Comprobar		Comprobar
Amortiguador			Comprobar		Comprobar		Comprobar
Patín anti desgaste basculante		Comprobar	Comprobar	Comprobar	Comprobar	Comprobar	Comprobar
Tornillos y tuercas silenciador	Ajuste		Ajuste		Ajuste		Ajuste
Tornillos y tuercas en dirección	Ajuste		Ajuste		Ajuste		Ajuste
Rodamientos dirección		Comprobar	Comprobar	Comprobar	Comprobar	Comprobar	Comprobar
Mecanismo cerradura bloqueo dirección			Comprobar		Comprobar		Comprobar
Uniones, tuercas, tornillos, pedaleras		Comprobar	Ajuste	Comprobar	Ajuste	Comprobar	Ajuste
Juego de válvulas (en frío) Admisión: 0,10-0,22 mm Escape: 0,20-0,33 mm	Comprobar / ajustar cada 40.000 km						

IMPORTANTE:

"Realice el servicio de mantenimiento con más frecuencia en condiciones de uso severas: polvo, humedad, barro, alta velocidad o frecuentes arranques/paradas."

El tiempo de trabajo puede variar en unidades sometidas a condiciones de usos severas.

Para lecturas de odómetro superiores, repita los pasos con el intervalo de frecuencia especificado en este documento.

Es responsabilidad del usuario revisar el nivel de aceite periódicamente.

El servicio de mantenimiento se debe realizar en base a los meses o por las lecturas del odómetro, lo que ocurra primero.

En caso de disponer accesorios instalados en la motocicleta y sea necesario su desmontaje para realizar las tareas de mantenimiento descritas, el tiempo mostrado puede incrementarse.

Los valores informados son orientativos e incluyen las operaciones de mantenimiento descritas en la tabla de mantenimiento.

Otras posibles operaciones necesarias (p. ej. sustitución de consumibles tales como pastillas de freno, líquido refrigerante, etc.)

MANTENIMIENTO

Comprobaciones previas

Si no comprueba bien su motocicleta antes de conducirla y no realiza el mantenimiento adecuado, aumentará la posibilidad de un accidente y daños a su motocicleta. Compruebe siempre su motocicleta antes de usarla para asegurarse de que sea segura. Consulte la sección Mantenimiento de este Manual del propietario.

Verifique lo siguiente antes de conducir la motocicleta:

Sistema de dirección

- Dirección suave
- Sin obstáculos en el movimiento
- Sin holgura ni juego

Acelerador

- Juego libre correcto del acelerador
- Funcionamiento suave y retorno suave del acelerador

Silenciador

- No desmonte el tapón del extremo del silenciador, de lo contrario modificará las características del vehículo, afectando a la calidad de funcionamiento y la durabilidad del motor y aumentando el ruido.

Suspensiones

- Sin cuerpos extraños pegados a la superficie, sin fugas de aceite, funcionamiento suave

Frenos

- El pedal de freno funciona normalmente
- El líquido de frenos está por encima de la línea "LOWER" de la bomba de freno
- No hay tacto de frenado deficiente
- Sin arrastre (frenado)
- Sin fugas de líquido de frenos
- El desgaste del disco/pastilla de freno no supera el límite de desgaste

Combustible

- Combustible suficiente para la distancia planificada

Aceite motor

- Verifique si el nivel de aceite es suficiente. Siga los pasos descritos en las páginas

El nivel de aceite debe estar entre los límites superior e inferior de la mirilla del nivel de aceite.

Alumbrado

- Se iluminan normalmente las luces del faro, luz trasera/luz de freno, luces del panel de instrumentos, intermitentes, luz de posición delanteras y luz de la matrícula.

Testigos

Los testigos de luces largas y de intermitentes se iluminan normalmente.

Bocina

- Funcionando normalmente

Interruptores de freno

- Funcionando normalmente

Cortacorrientes

- Funcionando normalmente

Interruptor cortacorrientes del caballete lateral

- Funcionando normalmente

⚠ ATENCIÓN

Si no está familiarizado con los mandos puede causar una pérdida de control, provocando un accidente con graves lesiones e incluso la muerte.

Lea detenidamente este manual de usuario para conocer todos los mandos.

Si no comprende algo consulte a un Punto de Venta ZONTES.

⚠ ADVERTENCIA

Si monta piezas no originales Zontes puede hacer que su motocicleta no sea segura, provocando un accidente con graves lesiones e incluso la muerte.

Utilice siempre piezas y recambios originales ZONTES diseñadas y certificadas para su motocicleta.

MANTENIMIENTO

Batería de Ión-Litio

La batería se encuentra debajo del asiento del piloto. Retire la batería siguiendo este orden:

1. Abra el asiento y desactive la motocicleta.
2. Retire el asiento y desenganche la correa de la batería.
3. Retire la tapa protectora negra y retire el terminal negativo (-), retire la tapa protectora roja y luego retire el terminal positivo (+).

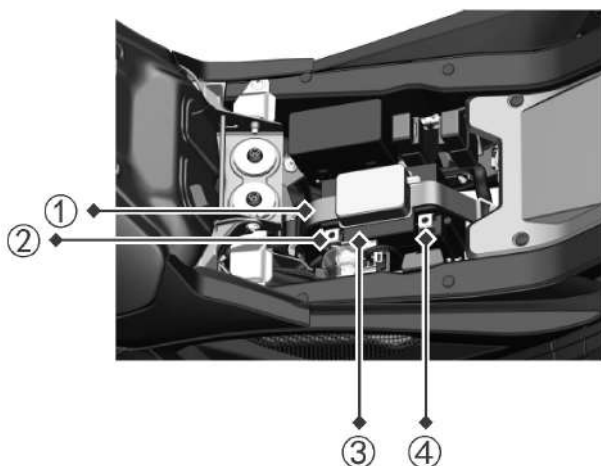

- ① Correa de la batería
- ② Cable positivo de la batería (rojo)
- ③ Batería
- ④ Cable negativo de la batería (negro)

Montaje de la batería

1. Compruebe el aspecto de la batería antes de montarla. La carcasa exterior debe estar libre de rayaduras y grietas. La tapa de la batería debe estar bien sellada y sin fugas. Los terminales no deben estar torcidos ni deformados.
2. Conecte primero el cable positivo (+) (cable rojo) y luego el cable negativo (-).

Nota: No conecte los polos positivo y negativo al revés, ya que dañará el regulador-rectificador y otros componentes eléctricos.

3. Después de apretar los tornillos, aplique vaselina en los tornillos, tuercas y terminales para evitar la oxidación y el mal contacto.
4. Coloque la batería en la caja de la batería y fíjela con la correa verificando que la batería no se mueva.

⚠ ATENCIÓN

Al volver a montar la batería después de desmontarla, debe guiar el cableado en esa zona, en especial la posición del terminal positivo de la batería y otros cables rojos para evitar que toquen el metal del bastidor. La batería debe estar perfectamente montada en su caja. Al volver a montar la batería, arrancar o conducir con carga baja de la batería, ralenti mal regulado, reposición de un fusible y otras situaciones similares, preste atención a restablecer el software de la inyección. Los pasos son: activar el vehículo y el cortacorrientes, arrancar el motor en punto muerto accionando el embrague, parar el motor después de 10 segundos, volver a ponerlo en marcha después de 10 segundos y repetirlo dos veces.

Limpieza de la batería

1. Retire la batería.
2. Si los terminales han comenzado a corroerse y están cubiertos con una sustancia blanca, límpielos con agua tibia y séquelos.
3. Si los terminales están muy corroídos, use un cepillo de púas o papel de lija para limpiarlos y pulirlos. Use gafas de seguridad.

Cambiar la batería

Al cambiar la batería, debe confirmar el modelo de batería y verificar si es compatible con el modelo de batería original. Las características de la batería se diseñan con la motocicleta. Si se usa un tipo diferente de batería, el rendimiento y la vida útil de la motocicleta pueden verse afectados y puede causar fallos en el circuito.

Uso y mantenimiento

1. Cada intento de arranque eléctrico no debe exceder los 5 segundos. Si no arranca durante varias veces consecutivas, compruebe el sistema de suministro de combustible y los sistemas de arranque y encendido.
2. Las siguientes situaciones provocarán que la batería se descargue excesivamente o se cargue por debajo de su capacidad, acortando así su vida útil:
 - Arranque eléctrico frecuente
 - Tiempo de conducción corto y distancias cortas

- Largo tiempo sin arrancar el motor
- Añadido de componentes eléctricos adicionales, como focos de alta potencia, equipos de audio, GPS y otros equipos eléctricos.

3. Cuando el motor de arranque esté débil, la luz esté tenue, el sonido de la bocina sea ronco y la pantalla del panel de instrumentos esté negra y se reinicie después del encendido, se debe recargar de inmediato la batería.

4. Cuando la motocicleta no vaya a ser usada durante un tiempo prolongado, la batería debe retirarse y almacenarse por separado, o debe desconectarse el cable de conexión. Es imprescindible recargar la batería al menos una vez cada dos meses antes de que quede dañada irreversiblemente.

⚠ ATENCIÓN

- **No intente abrir ni modificar la batería.**
- **Evite almacenar la batería cerca de zonas calientes o llamas, de lo contrario podría dañar la batería.**
- **No monte al revés los terminales positivo y negativo ya que podría dañar la batería y el vehículo.**
- **Utilice los tornillos y tuercas correspondientes.**
- **Conecte y apriete firmemente los terminales de la batería.**

MANTENIMIENTO

- Durante el uso o carga, si la batería tiene olor, calor, deformación, decoloración de la carcasa o cualquier otra anomalía, deje de usarla y retire de inmediato la batería del vehículo.
- El montaje de dispositivos externos como antirrobos, GPS, faros antiniebla, etc tendrán un cierto impacto en la batería y circuito eléctrico del vehículo. Elija productos de marcas de calidad y conéctelos en el reservado especial.
- No cambie los cables, de lo contrario puede causar un funcionamiento anómalo del sistema eléctrico del vehículo y causar que la batería se sobredescargue.
- No dañe la batería. El electrolito de la batería es nocivo para la piel y ojos. Evite salpicaduras en la piel, ojos y ropa. Si entra en contacto con la piel y ojos, lávelos inmediatamente con agua limpia abundante y vaya al hospital para recibir un tratamiento.

Toma de carga

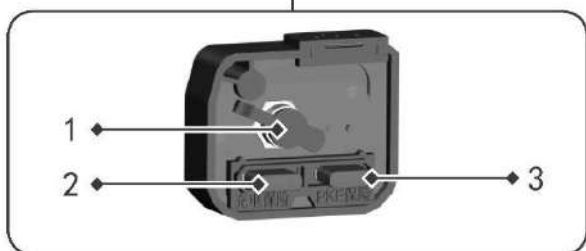

- 1: Toma de carga en corriente continua para la carga de la batería
- 2: Fusible de carga
- 3: Fusible del PKE

Instrucciones de carga

Se recomienda el uso de un cargador/mantenedor para mantener la carga completa de la batería durante la conducción o cuando no vaya a conducir su motocicleta por más de 15 días. Realice los siguientes pasos para recargar la batería:

- 1. Retire la tapa del puerto de carga por el lado derecho del vehículo.
- 2. Conecte el conector de salida de corriente continua del cargador al puerto de carga de corriente continua de la batería.

3. Conecte el conector de entrada de corriente alterna del cargador a un enchufe doméstico de 120-240 V. Cuando el cargador se ilumina en verde, la carga está completa y el cargador se desconectará.



Cargador de la batería

Testigos del cargador

Luz roja	Modo de carga
Luz verde	Carga completa

⚠ ATENCIÓN

Compre un cargador profesional de Zontes disponible en cualquier punto de venta ZONTES. No utilice otros cargadores para cargar la batería.

MANTENIMIENTO

Dotación de herramientas

Pulse brevemente el botón "SEAT" en el conjunto de conmutadores izquierdo para abrir el asiento, luego abra la tapa de compartimento de la batería para localizar la dotación de herramientas.

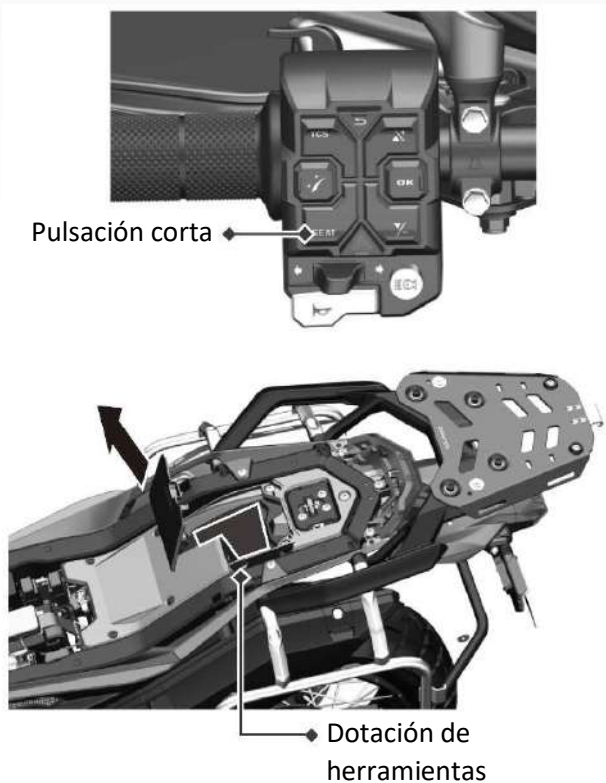

Tapas laterales derecha e izquierda (liberación rápida)

Las tapas laterales izquierda y derecha son piezas de desmontaje rápido. Abra los clips superior e inferior de la tapa (primero el inferior y luego el superior) y, por último, empuje el panel hacia la parte trasera del vehículo para completar el desmontaje.

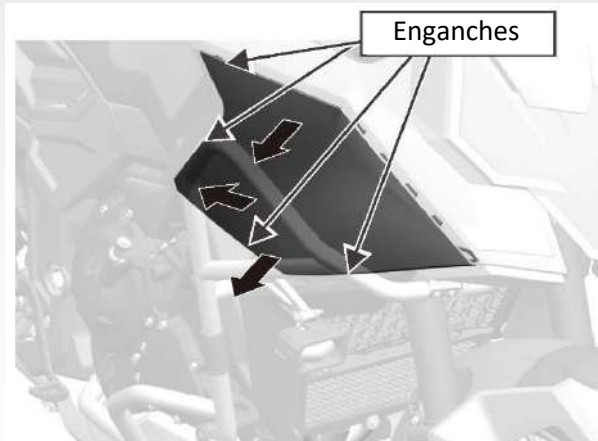

Hay pestañas en los cuatro lados indicados por las flechas. Primero desenganche la pestaña de la parte inferior, luego las pestañas de los tres lados restantes en orden y luego tire del panel en diagonal en la dirección de la flecha para completar el desmontaje.

Tapa frontal (liberación rápida)

La tapa frontal se libera rápidamente

- ① primero use un destornillador plano para abrir las uniones con alero a lo largo de la dirección de desmontaje.
- ② luego use una palanca de plástico para abrir las pestañas y luego tire de las pestañas restantes a lo largo de la dirección de desmontaje para completar el desmontaje.



Reparación de los componentes del parabrisas

Compruebe la función de elevación del parabrisas cada 5.000 km:

- a. Compruebe si el parabrisas está atascado, rechina en seco o hace ruidos anómalos.
- b. Compruebe si hay demasiado polvo y residuos en los rieles guía, y limpie y añada grasa.

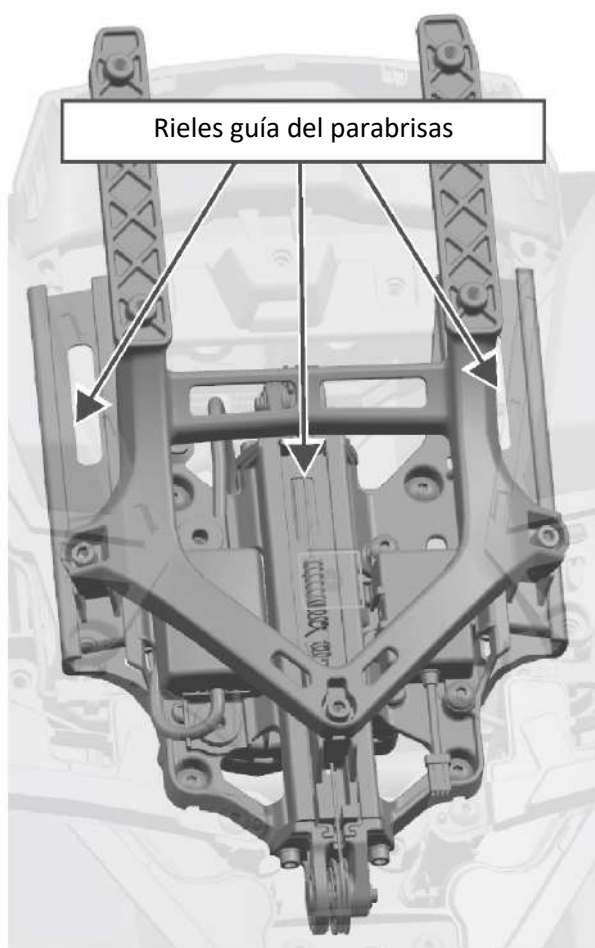

MANTENIMIENTO

Extracción del protector del motor

1. Suba la motocicleta a su caballete central y estabilice el vehículo. Si el vehículo se ha puesto en marcha hace poco tiempo, déjelo que se enfríe antes de realizar las siguientes operaciones.

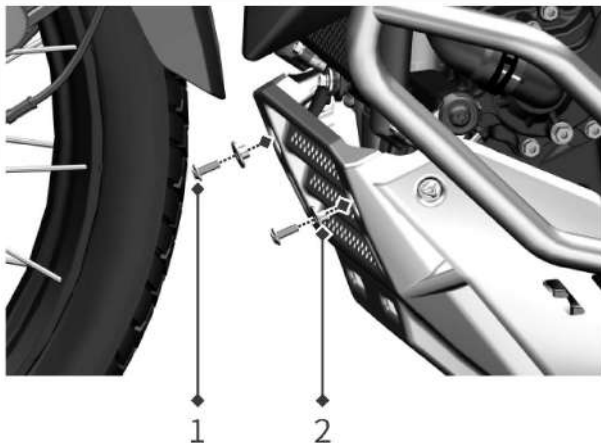

1: Tornillo M6x16
2: Casquillo con alero

2. Use una llave T25 para retirar los dos tornillos M6x16 (1) en la parte delantera del protector del motor y retire el casquillo con alero (2).

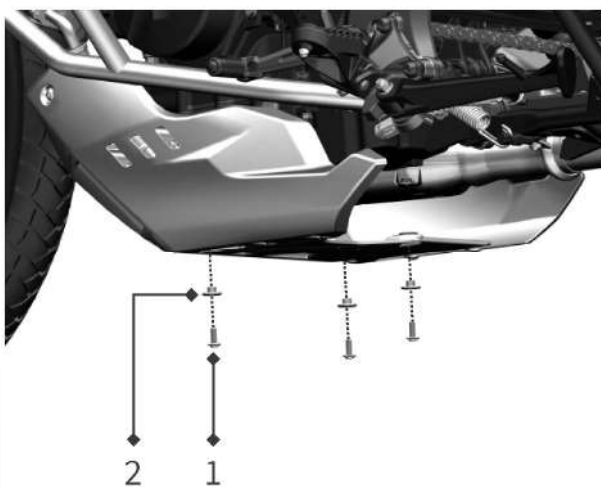

3. Use una llave T25 para retirar los 3 tornillos (1) y el casquillo con alero (2) del protector del motor, y retire el protector del motor.

Mantenimiento y cuidado del silenciador

El silenciador de este vehículo cuenta con un catalizador, que reduce eficazmente la emisión de gases nocivos a la atmósfera durante el funcionamiento de la motocicleta.

Para que este dispositivo funcione de manera eficaz, consulte la tabla periódica de mantenimiento en la sección "Mantenimiento". Para prolongar la vida útil del silenciador y evitar fallos como la oxidación del silenciador y la reducción de la eficiencia de conversión del catalizador causadas realice un buen uso y mantenimiento.

Asegúrese de cumplir con lo siguiente:

- No acelere a alto régimen durante mucho tiempo.
- No conduzca a baja velocidad en marchas largas con carga pesada durante mucho tiempo.
- No aplique productos antioxidantes o aceite motor al silenciador.
- No lave directamente el silenciador con agua fría cuando la motocicleta esté caliente.
- No ruede por inercia con el motor apagado.
- No utilice aceites motor de baja calidad.
- Utilice gasolina sin plomo.
- Limpie la suciedad de la superficie y el extremo del silenciador.
- Mantenga el motor en buen estado de funcionamiento y realice el mantenimiento y la comprobación con regulari-

dad. Evite una combustión deficiente del motor que puede provocar una combustión secundaria de los gases sin quemar en el escape y provocar un fallo en la sinterización del catalizador.

- Al montar el silenciador, asegúrese de montar la junta del silenciador correctamente.
- Al montar la cubierta protectora del silenciador, asegúrese de montar las gomas de aislamiento térmico en cada tornillo para evitar que la alta temperatura del silenciador queme la cubierta protectora o provoque un incendio.

Bujías

Las bujías son componentes importantes y se deben retirar y comprobar con regularidad según el plan de mantenimiento. El estado de las bujías indica el estado del motor. El aislante cerámico alrededor del electrodo central de la bujía debe tener un color marrón claro (el color ideal para el funcionamiento normal del vehículo). Si la bujía tiene un color muy diferente, puede deberse a un mal funcionamiento del motor.

Se debe cambiar la bujía si el electrodo está corroído, tiene depósitos excesivos de carbonilla u otros depósitos.

Bujía especificada:

TORCH/BN8RTIP-8

Cambio de las bujías

1. Use un alambre o aguja de acero para eliminar los depósitos de carbonilla de la bujía y luego una galga para medir que la separación entre electrodos esté entre 0,7 y 0,9 mm.
2. Cuando retire los depósitos de carbonilla, observe los dos colores de la punta de porcelana de la bujía. Este color le indica si la bujía estándar es la adecuada. La zona de encendido de una bujía normal usada es de color marrón claro. Si el aislante es blanquecino y el electrodo está quemado, se aconseja emplear una bujía más fría.

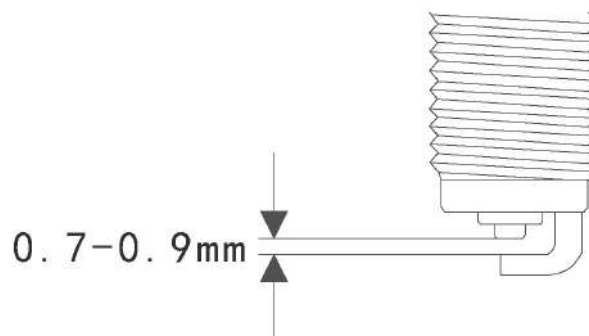

Separación de los electrodos:

0,7 – 0,9 mm

Montaje de las bujías

Limpie la superficie de contacto de la arandela de la bujía y retire la suciedad de la rosca de la bujía.

Par de apriete de la bujía:

13 Nm

MANTENIMIENTO

⚠ ATENCIÓN

Un incorrecto montaje de la bujía puede dañar la culata. Si aprieta la bujía excesivamente o fuerza la rosca también puede dañar la culata. Si no dispone de una llave dinamométrica y va a apretar una bujía nueva, apriétela 3/8 de vuelta (135°) con la llave de bujías después de apretarla con la mano hasta que haya resistencia. Si va a apretar una bujía usada, apriétela 1/12 de vuelta (30°). En cualquier caso, apriétela al par que se especifica.

⚠ ADVERTENCIA

Por el orificio de montaje de la bujía pueden entrar cuerpos extraños en el motor y dañarlo. Después de retirar la bujía, tape el orificio de la bujía con un trapo limpio que no se deshaga ni deje residuos.

No emplee bujías con grado térmico inferior a BN8RTIP-8.

Aceite motor

Para prolongar la vida del motor, es importante elegir un aceite motor de alta calidad y cambiarlo por uno nuevo con regularidad. La comprobación periódica del nivel de aceite motor y el cambio de aceite motor son dos tareas importantes que se deben realizar en el mantenimiento.

Comprobación del nivel de aceite motor

Siga los siguientes pasos para verificar el nivel de aceite motor.

1. Sitúe la motocicleta en una superficie llana y súbala al caballete central o mantenga el vehículo en posición vertical.
2. Arranque el motor y déjelo funcionar al ralentí durante 3-4 minutos.
3. Apague el motor y espere de 3 a 5 minutos.
4. Mantenga el vehículo en posición vertical y observe por la mirilla el nivel de aceite motor. El nivel de aceite debe estar entre las marcas de nivel mínimo y máximo.

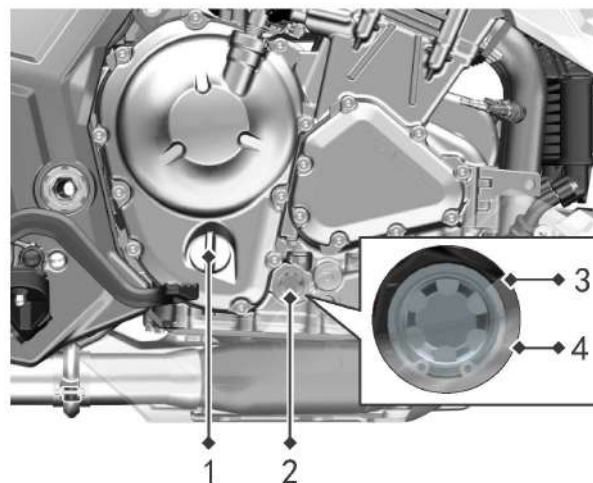

- 1: Tapón de llenado del aceite motor
- 2: Mirilla del nivel de aceite motor
- 3: Nivel máximo de aceite motor
- 4: Nivel mínimo de aceite motor

⚠ ATENCIÓN

El nivel de aceite motor debe estar entre las marcas nivel máximo y nivel mínimo.

5. Si se observa que el nivel de aceite motor está por debajo del mínimo, retire el tapón de llenado de aceite motor y añada aceite.

6. Verifique si la junta tórica del tapón de llenado de aceite del motor está dañada. Si está dañada, cámbiela por una nueva.

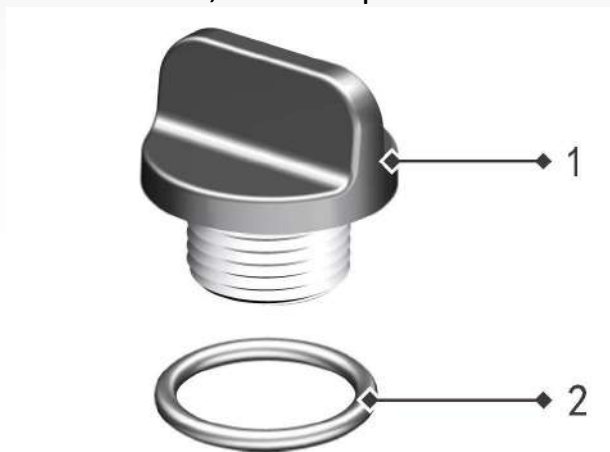

1: Tapón de llenado del aceite motor
2: Junta tórica

Cambio de aceite motor y cartucho del filtro de aceite

Cambie el aceite motor cuando lo indique el Plan de Mantenimiento Periódico.

Para que pueda drenar mejor el aceite usado, realice los siguientes pasos:

1. Sitúe la motocicleta en una superficie llana con el caballete central. Arranque el motor y déjelo a ralentí durante 3 a 5 minutos, párelo y espere 3 a 5 minutos.

2. Coloque un recipiente debajo del tornillo de drenaje del motor para recoger el aceite usado.

3. Retire el tapón de llenado y la junta tórica, use una llave para retirar el tornillo de drenaje del aceite motor y la junta, y drene el aceite usado.

No arranque ni haga funcionar el motor durante el proceso de drenaje ya que se

debe asegurar siempre que haya aceite antes de arrancar el motor.

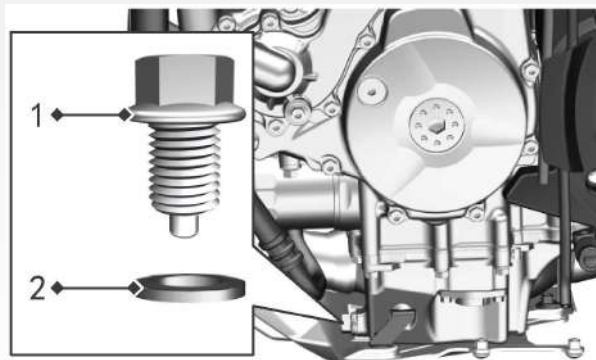

1: Tornillo de drenaje
2: Junta

4. Vuelva a montar el tornillo de drenaje y una nueva arandela (limpie la rosca antes de montarla), y apriete el tornillo de drenaje a un par de 40 ± 3 Nm con una llave dinamométrica.

⚠ ATENCIÓN

Se recomienda usar un embudo cuando rellene con aceite motor.

⚠ ADVERTENCIA

Si no utiliza el aceite motor descrito, puede dañar el motor.

⚠ PELIGRO

Cuando el motor está en marcha, no abra el tapón de llenado para evitar que el aceite motor a alta temperatura salpique y provoque quemaduras.

MANTENIMIENTO

5. Coloque un recipiente para recoger el aceite debajo del cartucho del filtro de aceite.
6. Retire el cartucho del filtro de aceite con una llave para filtros.
7. Use un trapo limpio para limpiar los restos de aceite y las impurezas.
8. Monte un nuevo filtro de aceite: antes del montaje, introduzca una pequeña cantidad de aceite en el nuevo cartucho del filtro de aceite y aplique una fina capa de aceite motor en la junta de sellado para apretar el cartucho del filtro de aceite.



1: Junta de sellado del cartucho del filtro de aceite

9. Añada aceite motor por el orificio del tapón de llenado.

Par de apriete:

- Tornillo de drenaje del aceite
40±3 Nm
- Cartucho del filtro de aceite
20±2 Nm

10. Después de comprobar la junta tórica del tapón de llenado, monte el tapón de llenado.
11. Haga funcionar el motor a diferentes regímenes durante 3 minutos. Cuando esté funcionando compruebe si algún

componente se ha aflojado y pierde aceite.

Aceite motor recomendado:

Aceite motor SAE 10W 50 Sintético

Capacidad en los cambios de aceite motor:

- En los cambios de aceite
3,0 litros
- En los cambios del cartucho de filtro
3,4 litros

⚠ ATENCIÓN

Antes de arrancar el motor, limpie el aceite sobrante.

12. Deje el motor a ralentí durante 5 minutos, luego párelo durante 3 minutos, y controle el nivel de aceite motor a través de las líneas de marcas de nivel de aceite en la mirilla (asegúrese de que el aceite esté entre las líneas grabadas en la mirilla). Compruebe nuevamente si hay fugas.

⚠ ATENCIÓN

Antes de montar el cartucho del filtro de aceite, compruebe cuidadosamente si la junta de sellado está bien montada en la ranura, y confirme si la junta de sellado está dañada. Si presenta daños o bordes cortados, cámbiela por una nueva. De lo contrario se producirán fugas de aceite.

Refrigerante (anticongelante)

Refrigerante recomendado:

Anticongelante IPONE

Cantidad total de refrigerante (anticongelante):

1.900 ml (250 ml en el vaso de expansión)

Nivel líquido refrigerante

Mientras el motor se enfría, verifique el nivel de refrigerante en el vaso de expansión.

1. Sitúe la motocicleta sobre una superficie llana y estable.
2. Levante el caballete central para mantener la motocicleta en posición vertical.
3. Verifique si el nivel de refrigerante en el vaso de expansión se encuentra entre las marcas de nivel superior e inferior.

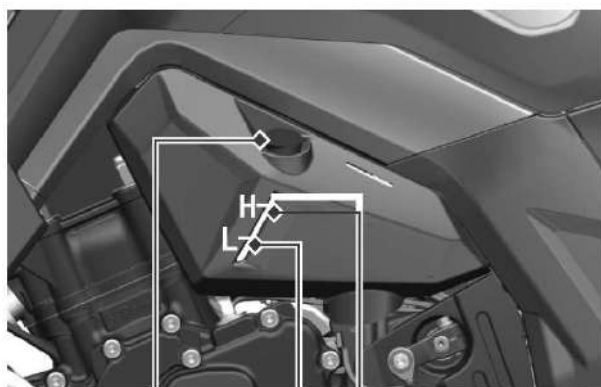

1 2 3

- 1: Tapa del vaso de expansión
- 2: Marca de nivel inferior "L"
- 3: Marca de nivel superior "H"

4. Si la cantidad total de refrigerante está por debajo de la marca de nivel inferior "L", retire el tapón del vaso de expansión.

⚠ ATENCIÓN

Retire solo el tapón del vaso de expansión. No retire el tapón del vaso de expansión cuando el motor esté muy caliente.

5. Añada anticongelante de manera que el nivel se sitúe entre las líneas de las marcas de nivel.

⚠ ATENCIÓN

Si solo puede añadir agua, utilice solo agua destilada como sustituto temporal. Otro tipo de agua pueden causar efectos adversos como la corrosión del sistema de refrigeración del motor.

6. Vuelva a poner el tapón del vaso de expansión.

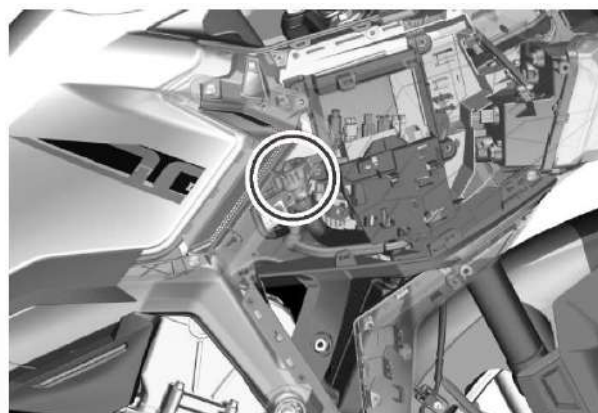

Tapón del radiador

MANTENIMIENTO

⚠️ ATENCIÓN

Vuelva a añadir anticongelante al vaso de expansión: compruebe que todos los manguitos estén ensamblados correctamente. Desmonte la cubierta de la superficie envolvente derecha y el controlador de las luces antiniebla y abra el tapón del radiador; añada lentamente anticongelante hasta el nivel de la boca del radiador. Arranque el motor y manténgalo a ralentí, verificando que el tapón del radiador está bien cerrado. En el panel de instrumentos, controle el nivel de la temperatura a 3.000 rpm. Continúe añadiendo anticongelante en el vaso de expansión, cuando haya una temperatura apropiada en el vaso de expansión. Siga manteniendo el ralentí durante un minuto y luego pare el motor. Deje que se enfríe la motocicleta para volver a abrir el tapón del radiador y llenarlo de anticongelante. Complete el llenado del vaso de expansión hasta su nivel máximo.

Refrigerante (anticongelante)

El líquido refrigerante (anticongelante) adecuado para radiadores de aluminio consiste en líquido refrigerante (anticongelante) concentrado mezclado con agua destilada en una determinada proporción. Si la temperatura exterior no

baja del punto de congelación del líquido refrigerante (anticongelante), se puede utilizar el líquido refrigerante (anticongelante). Para añadir o sustituir el líquido refrigerante (anticongelante) use un líquido refrigerante (anticongelante) con base etilén-glicol adecuado para radiadores de aluminio (líquido).

⚠️ PELIGRO

No ingiera o inhale refrigerante (anticongelante): es venenoso. No coma, beba o fume cuando lo usa. Después de cada operación, lávese las manos, cara y cualquier parte de la piel que se haya expuesto. Si lo ingiere por equivocación, contacte con un centro de control de venenos o un hospital de inmediato. Si lo inhala, vaya rápido a un entorno bien ventilado con aire fresco. En caso de que le salpique a los ojos, lávese inmediatamente con agua abundante y busque atención médica. Mantenga a los niños y mascotas alejados del refrigerante (anticongelante).

Cambio del refrigerante

Se debe cambiar regularmente el refrigerante de acuerdo con la tabla de mantenimiento periódico de este manual del usuario. Confíe esta tarea al Servicio de Asistencia Técnica de ZONTES.

Filtro del aire

Se debe cambiar regularmente el filtro del aire de acuerdo con la tabla de mantenimiento periódico de este manual del usuario. Confíe esta tarea al Servicio de Asistencia Técnica de ZONTES.

Seguridad del conductor

El filtro de aire se encuentra en el lado interior de la carcasa del panel izquierdo. Si el filtro de aire está bloqueado por el polvo, aumentará la resistencia de entrada, disminuirá la potencia de salida y aumentará el consumo de combustible. Siga los pasos para verificar que el filtro de aire esté limpio.

⚠ ADVERTENCIA

El filtro del aire cuenta con una función de mantenimiento rápido que permite comprobarlo cada 5.000 km, pudiendo mantenerlo o sustituirlo según el estado.

Si rueda en zonas polvorientas debe aumentar la frecuencia de limpieza o cambio del elemento filtrante.

Es peligroso hacer funcionar el motor sin filtro del aire. Sin la obstrucción del elemento filtrante interno, las llamas del motor se pueden expandir al revés desde el motor a la cámara de admisión del filtro del aire. La suciedad puede entrar en el motor y causar daños mecánicos. No haga funcionar el motor sin el elemento filtrante.

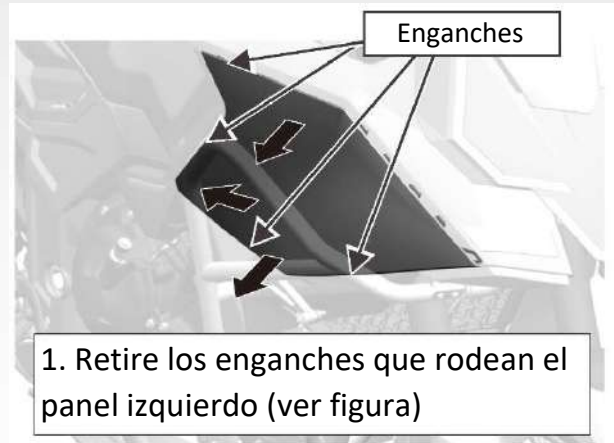

1. Retire los enganches que rodean el panel izquierdo (ver figura)



2. Retire los cinco tornillos y retire la cubierta de la carcasa del filtro del aire (cámara de admisión izda.)



3. Saque el elemento filtrante

MANTENIMIENTO

⚠ ATENCIÓN

Observe el elemento filtrante que ha retirado y sople la suciedad desde el lado limpio con una pistola de aire comprimido. Si hay mucha suciedad o daños, debe cambiar el elemento filtrante.

⚠ ATENCIÓN

Si el elemento filtrante del filtro del aire se ha montado incorrectamente, el polvo pasará el elemento filtrante y entrará al motor, lo que producirá daños mecánicos. Asegúrese que se ha montado correctamente el elemento filtrante. Además, cuando lave la motocicleta, evite que el agua entre en el filtro del aire.

Si hay agua en el filtro del aire, retire el tubo de drenaje de aceite para asegurarse que no haya agua en el filtro del aire antes de utilizar la motocicleta.

Tubo de drenaje de aceite

La comprobación del tubo de drenaje de aceite del filtro de aire se debe realizar de acuerdo con la tabla de mantenimiento periódico de este manual del usuario, comprobando y descargando de forma regular el contenido del tubo de drenaje. Confíe este trabajo a un Servicio de Asistencia Técnica ZONTES.

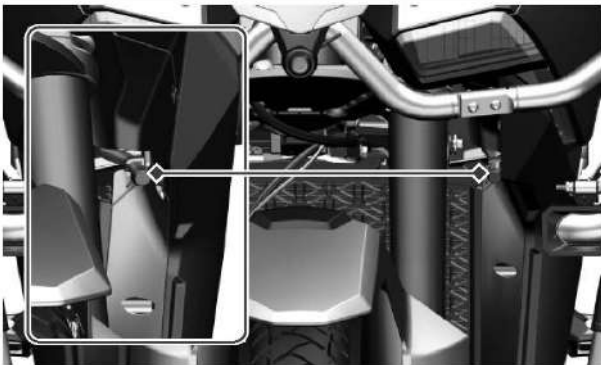

1. Como muestra la figura, el tubo de drenaje de aceite se encuentra en la cavidad izquierda de entrada de aire. Retire el circlip con unos alicates de punta, extraiga el tapón de plástico, drene el aceite usado y luego vuelva a montarlo en su sitio en el orden inverso al del desmontaje.



2. La figura muestra la ranura de observación del nivel de aceite contenido en el tubo de drenaje en el filtro de aire (cuando haya aceite en el tubo, se debe colocar en el lado del aceite).

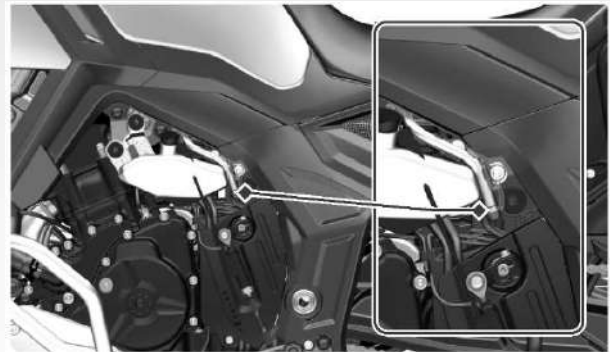

3. Retire la tapa izquierda del depósito del vaso de expansión, retire el circlip con unos alicates de punta, saque el tapón de plástico, drene el aceite que se ha recogido y luego móntelo nuevamente en su lugar en el orden inverso al de desmontaje.

MANTENIMIENTO

Comprobación del régimen de ralentí

Compruebe el régimen de ralentí del motor. Si fuese necesario, confíe este trabajo a un Servicio de Asistencia Técnica ZONTES.

Régimen de ralentí:

1.500±100 rpm

Comprobación del juego libre del acelerador

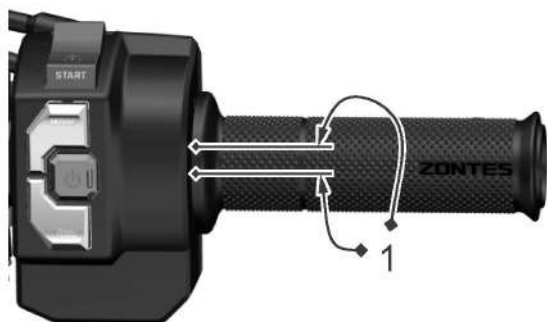

1: Juego libre del puño del acelerador

Juego libre del acelerador:

2,0 – 4,0 mm

Ajuste de la separación de la maneta de freno

Ajustador de la separación de la maneta de freno al manillar



La distancia entre la maneta del freno y la empuñadura del acelerador se puede regular actuando sobre el ajustador de la maneta del freno.

Método de ajuste:

1. Gire el ajustador en el sentido horario para aumentar la distancia y en el sentido contrario para acercar la maneta al manillar.
2. Después del ajuste, verifique si la maneta de freno funciona normalmente antes de iniciar la marcha.

⚠ ATENCIÓN

Ajuste la maneta a la posición adecuada para evitar interferencias entre la maneta y el protector de manos.



- 1: Protector de manos
2: Maneta de freno

Puede ser peligroso conducir si no hay espacio libre entre la maneta de freno y el protector de manos. Confíe en un Servicio de Asistencia Técnica ZONTES para su resolución.

Comprobación del juego libre de la maneta de embrague

Mida el juego libre de la maneta de embrague como muestra la figura.

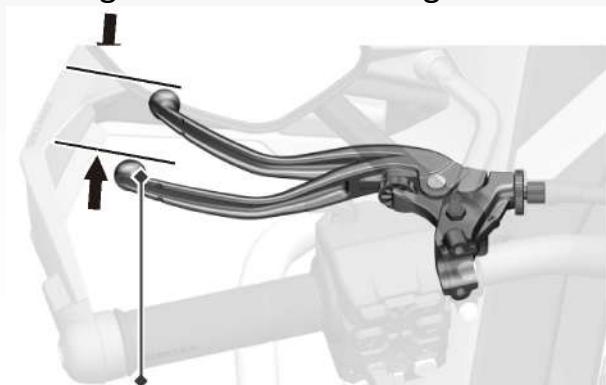

Juego libre

Juego libre del embrague:

10 – 15 mm

⚠ ATENCIÓN

Si no puede conseguir el juego libre especificado, o no se puede accionar el embrague, compruebe el embrague en un Servicio de Asistencia Técnica ZONTES. Un ajuste incorrecto del juego de la maneta de embrague puede causar un desgaste prematuro del embrague.

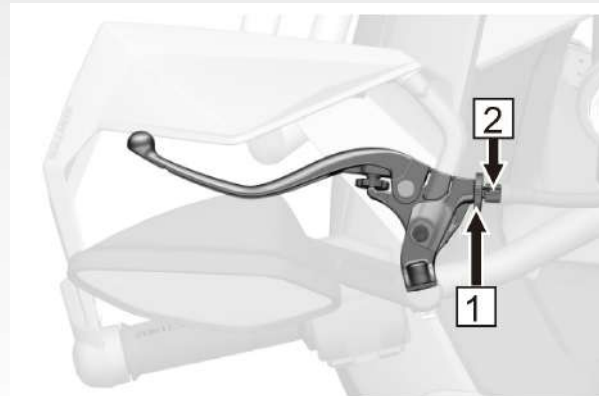

Compruebe regularmente el juego de la maneta de embrague. Ajústelo siguiendo este procedimiento:

1. Afloje la contratuerca ①
2. Gire el tensor de ajuste ②
3. Apriete la contratuerca ①

(Nota: Compruebe si el cable de embrague está doblado o dañado. Si fuese necesario, confíe en un Servicio de Asistencia Técnica ZONTES para su sustitución. Engrase el cable de embrague con aceite para cables disponible comercialmente para evitar el desgaste prematuro y la corrosión).

⚠ ATENCIÓN

Si no puede conseguir el juego libre especificado, o no se puede accionar el embrague, compruebe el embrague en un Servicio de Asistencia Técnica ZONTES. Un ajuste incorrecto del juego de la maneta de embrague puede causar un desgaste prematuro del embrague.

MANTENIMIENTO

Caballete lateral



Cuando el caballete lateral está extendido o apoyado, si la maneta de embrague no está accionada y la transmisión no está en punto muerto, el interruptor de seguridad del caballete lateral cortará el encendido y el motor se parará.

⚠ ATENCIÓN

Compruebe que el caballete lateral funciona libremente. Si el caballete lateral está rígido o chirría, limpie la zona del pivote y engrase el tornillo pivote con aceite lubricante.

Compruebe si el muelle está dañado o ha perdido elasticidad.

Palanca de cambio

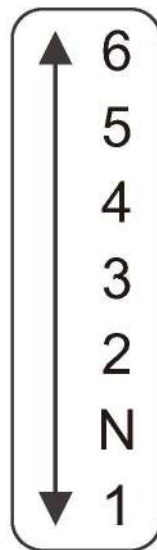

La motocicleta cuenta con una transmisión de seis velocidades. Mueva hacia abajo o hacia arriba la palanca de cambio para cambiar de marcha. Reduzca o aumente el régimen del motor antes de cambiar a una marcha más baja. Aumente o reduzca el régimen del motor antes de cambiar a una marcha más alta. Esto evita el desgaste de los componentes del tren de transmisión y neumáticos traseros.

⚠ ADVERTENCIA

Cuando el cambio está en punto muerto y el testigo de punto muerto está encendido, libere lentamente la maneta de embrague para confirmar que realmente está en punto muerto.

Portaequipajes trasero

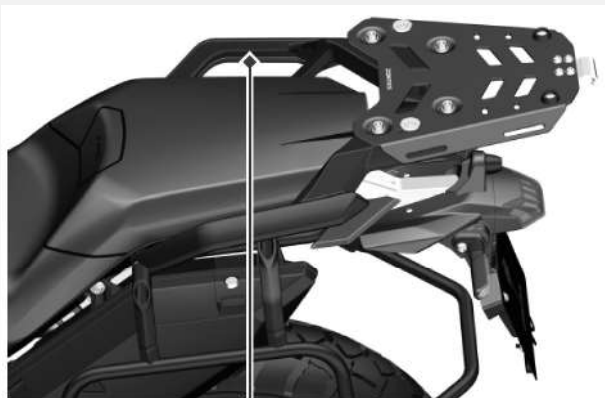

◆ Asideras pasajero

No supere la carga máxima sobre el portaequipajes trasero.

Carga máxima del portaequipajes:

10 kg

Tapón del depósito de gasolina



El depósito de gasolina se encuentra delante del asiento. Al abrir el tapón del depósito de gasolina, compruebe que el interruptor cortacorrientes del motor esté apagado. El vehículo debe estar activado para abrir el tapón del depósito de gasolina. Presione la tapa pequeña para abrir el tapón del depósito de gasolina.

Tipo de combustible:

Gasolina sin plomo PREMIUM

Octanaje del combustible:

> 95 octanos

Capacidad del depósito:

22 litros

MANTENIMIENTO

⚠ PELIGRO

No desborde el combustible en los repostajes ya que puede salpicar al motor que está a alta temperatura. El nivel de gasolina no debe exceder el fondo de la boca de llenado, de lo contrario se desbordará por dilatación térmica y dañará las piezas de la motocicleta.

Pare el motor cuando reposte, asegúrese que el interruptor cortacorrientes está en OFF y no haga llamas en la proximidad.

Tome precauciones en los repostajes, de lo contrario provocará incendios o inhalará los vapores de la gasolina. Cuando reposte, hágalo en una zona ventilada. Asegúrese que el motor está parado, evite salpicaduras de gasolina, llamas abiertas, y asegúrese que no hay fuentes de calor en las proximidades. Evite inhalar los vapores de la gasolina. Mantenga a los niños y mascotas alejados en los repostajes.

⚠ ATENCIÓN

No lave el depósito de combustible con agua a presión para evitar que entre en el interior.

Si no puede abrir el tapón del depósito porque está pegado, presiónalo con fuerza hacia abajo e intente abrirlo después de desactivar el vehículo y volver a activarlo.

No toque la boquilla de la pistola del surtidor con la boca del depósito cuando reposte para evitar daños en el depósito y fugas de gasolina.

Ajuste de la horquilla

Ajuste precarga del muelle

El mando de ajuste de la precarga del muelle se puede girar con una llave de tubo de 14 mm. La posición estándar es girar a tope el mando en sentido antihorario y luego en sentido horario 4 vueltas.

El rango de ajuste de la precarga del muelle es de 10 vueltas, y la rotación en sentido horario aumenta la precarga del muelle (duro), mientras que en sentido contrario reduce la precarga del muelle (blando).

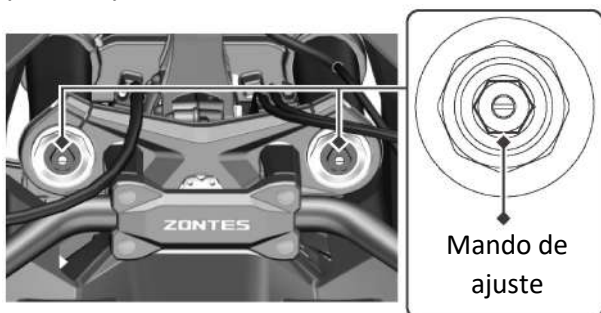

⚠ ATENCIÓN

No fuerce girando el mando de ajuste más allá del límite.

La precarga del muelle en las barras derecha e izquierda de la horquilla debe ser la misma.

Ajuste de la compresión

La horquilla cuenta con un mando de regulación de la compresión o rebote, que se puede girar con un destornillador de punta plana.

El rango de ajuste es de 4 vueltas. La posición estándar se encuentra girando el mando a tope en el sentido horario y luego girando en sentido contrario 2,75 vueltas. Si lo gira en sentido horario aumentará la resistencia hidráulica de la extensión o rebote (endurecimiento) y en sentido antihorario la disminuirá (se vuelve blanda).

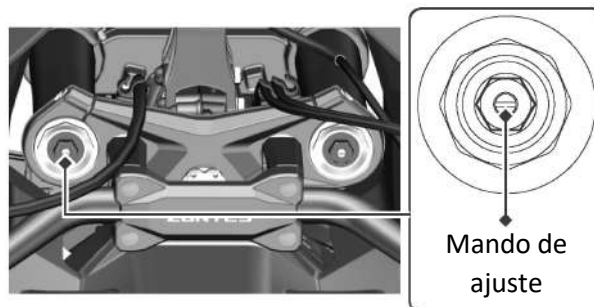

⚠ ATENCIÓN

No fuerce girando el mando de ajuste más allá del límite.

MANTENIMIENTO

Ajuste del rebote

La horquilla cuenta con un mando de ajuste de la recuperación o rebote, que se puede girar con un destornillador de punta plana. El rango de ajuste es de 4 vueltas, y la posición estándar se encuentra girando a tope el mando en el sentido de horario y luego girando en sentido antihorario 1,75 vueltas.

Si lo gira en el sentido horario aumentará la recuperación (más rápida) y en sentido contrario la disminuirá (más lenta).

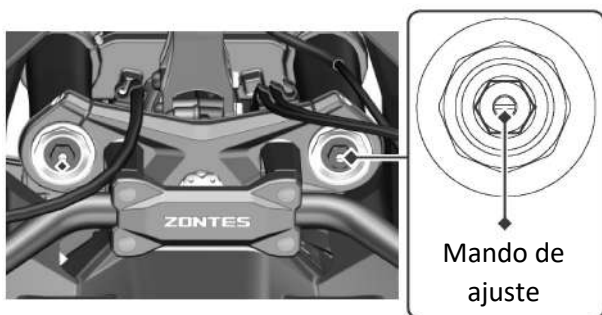

⚠ ATENCIÓN

No fuerce girando el mando de ajuste más allá del límite.

Ajuste del amortiguador

Ajuste del rebote

El amortiguador cuenta con un mando de ajuste de la amortiguación, que se puede girar con un destornillador de punta plana. El rango de ajuste es de 65 clicks. Ya que la fuerza de amortiguación en la fábrica se debe establecer en un rango fijo para garantizar el rendimiento del amortiguador, cada amortiguador se prueba y ajusta, por lo que el mando de ajuste no está en la misma posición de fábrica. Se recomienda que dibuje una marca cerca del mando con un rotulador y restaure el mando a su posición de fábrica (alineando la línea de la marca) antes de ajustarlo.

Girelo en sentido horario para aumentar la resistencia hidráulica de la extensión o rebote (endurecimiento) y en sentido antihorario la disminuirá (se vuelve blanda).

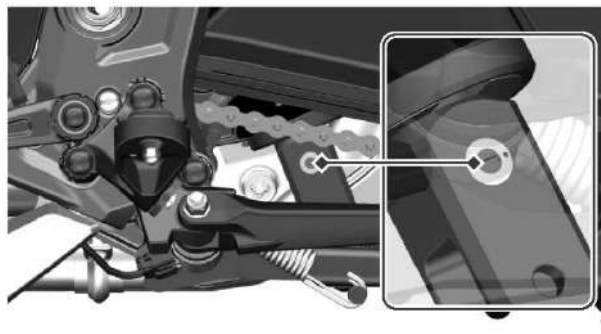

Ajuste de la compresión

El amortiguador cuenta con un mando de ajuste de la amortiguación, que se puede girar manualmente. El rango de ajuste es de 15 clicks. La posición estándar se encuentra girando el mando a tope en sentido antihorario y luego girando en sentido horario hasta 7 clicks.

El giro en el sentido horario aumenta la compresión (endurecimiento) y en sentido antihorario la disminuye (se vuelve blanda).

Mando de ajuste de la precarga del muelle

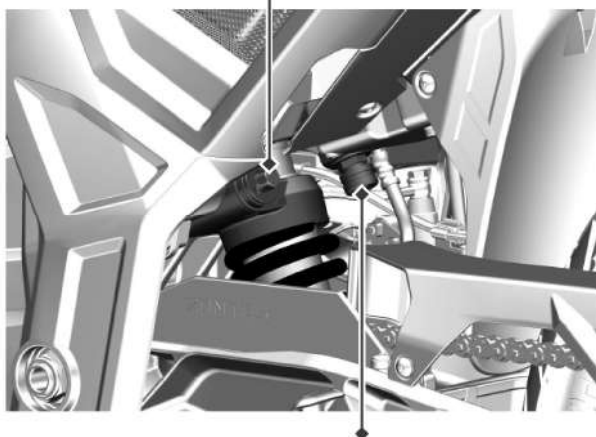

Mando de ajuste de la compresión

Ajuste precarga del muelle

El mando de ajuste de la precarga del muelle se puede girar con una llave fija de 14 mm o una llave de tubo, y el rango de ajuste es de 15 vueltas. La posición estándar se encuentra girando a tope el mando en el sentido antihorario y luego en sentido horario 1,5 vueltas.

En el sentido horario aumentará la precarga del muelle (más duro) y en sentido antihorario la disminuirá (más blando).

⚠ ATENCIÓN

No fuerce girando los mandos de ajuste más allá del límite.

El amortiguador contiene gas nitrógeno a alta presión. No intente desmontarlo, repararlo o se deshaga inadecuadamente del amortiguador. Confíe en un Servicio de Asistencia Técnica ZONTES su reparación.

MANTENIMIENTO

Cadena de transmisión

Este modelo cuenta con una cadena de transmisión cerrada fabricada con materiales especiales. Cuando llegue el momento de cambiar la cadena, confíe esta operación a un Servicio de Asistencia Técnica ZONTES. Revise y ajuste la cadena de transmisión de la motocicleta todos los días antes de iniciar la marcha. Siga el método que se indica a continuación para su mantenimiento.

⚠ PELIGRO

Por seguridad, la comprobación y ajuste de la cadena de transmisión se debe hacer antes de iniciar la marcha.

Comprobación de la cadena de transmisión

Al revisar la cadena de transmisión, compruebe que no se presentan los siguientes problemas:

- Eje de pasador suelto.
- Los dientes de la corona y piñón están rotos o dañados.
- Eslabones que no giran de manera flexible.
- Desgaste excesivo.
- La cadena está mal ajustada y las marcas de las escalas izquierda y derecha del basculante son inconsistentes.
- Cadena seca, muy oxidada o muy sucia.
- La cadena ha llegado al final de su vida útil.

⚠ ADVERTENCIA

Si encuentra alguno de los problemas anteriores, contacte con un Servicio de Asistencia Técnica ZONTES para su reparación.



⚠ ATENCIÓN

Cuando compruebe o cambie la cadena de transmisión, debe comprobar el desgaste del piñón y la corona, así como el del extremo plano del basculante. Si alguno de ellos está en mal estado, cámbielo.

Limpieza y engrase de la cadena de transmisión

Limpie y engrase la cadena de transmisión con regularidad de la siguiente manera:

1. Elimine la suciedad y el polvo de la cadena.
2. Lave la cadena con un limpiador de cadenas de retenes o con agua y un detergente suave, y utilice un cepillo suave y fino para limpiar la suciedad y el polvo de la superficie de los retenes.
3. Seque con un paño húmedo en agua y detergente suave y seque la cadena.
4. Utilice un lubricante especial para cadenas de retenes para engrasar los retenes, rodillos y las placas de la cadena internas y externas.

5. Después de engrasar completamente la cadena, limpie el exceso de lubricante y déjelo reposar durante más de media hora para que el aceite penetre completamente y lubrique.

6. Mantenga la cadena engrasada.

Ajuste de la cadena de transmisión

Ajuste la holgura de la cadena de transmisión a la medida adecuada.

Aumente la frecuencia de los ajustes de la cadena según el tipo de conducción.

⚠ ADVERTENCIA

Si la holgura de la cadena de transmisión es muy grande, se podría salir la cadena y dañar el motor, o deformarse el basculante por esa elevada holgura de la cadena y su rápido movimiento. Compruebe y ajuste la holgura de la cadena cuando use la motocicleta.

Comprobación de la holgura de la cadena de transmisión

Ajuste la holgura de la cadena de transmisión al rango adecuado. Compruebe la holgura de la cadena antes de iniciar la marcha y ajústela si fuese necesario.

1. Suba el vehículo sobre su caballete central.
2. Cambie a punto muerto.
3. Mida la holgura de la cadena de transmisión como se muestra en la figura.



① Holgura de la cadena de transmisión

Holgura de la cadena:

35-45 mm

Si la holgura de la cadena de transmisión no es la correcta siga el siguiente procedimiento.

1. Retire el pasador de la tuerca del eje ③ con unos alicates y afloje la tuerca del eje ① con una llave de 30 mm.
2. Use una llave fija de 13 mm para aflojar la contratuerca del tensor ②.

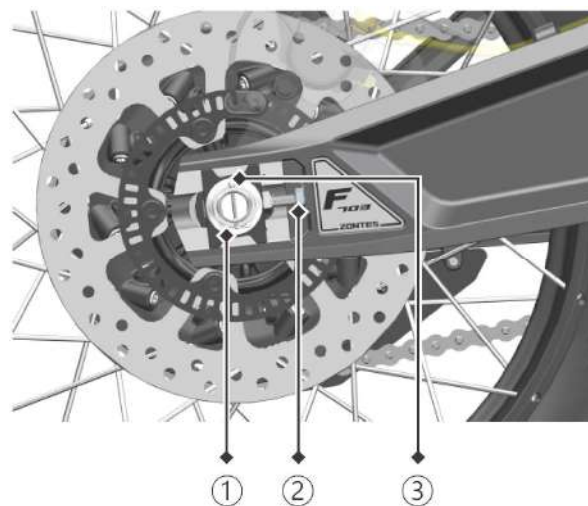

- ① Tuerca del eje trasero
- ② Contratuerca del tensor
- ③ Pasador de la tuerca del eje

MANTENIMIENTO

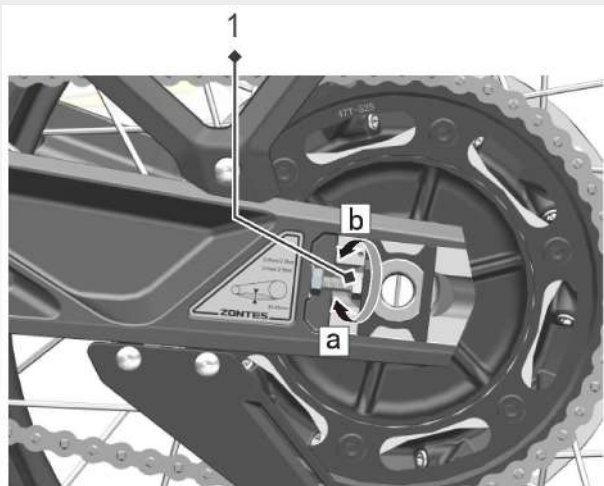

Para tensar la cadena de transmisión y reducir la holgura, gire el tornillo de ajuste de la tensión de la cadena de transmisión (1) en la dirección (a).

Para aflojar la tensión de la cadena de transmisión, gire el tornillo de ajuste de la tensión de la cadena de transmisión en la dirección (b) y empuje la rueda trasera hacia adelante.

⚠ ADVERTENCIA

Consiga que la holgura de la cadena de transmisión esté en el rango adecuado (35-45 mm). Para asegurar que las ruedas delantera y trasera estén alineadas, las marcas de las escalas de los lados izquierdo y derecho se ajustarán en la misma posición del basculante.

3. Después de completar el ajuste, apriete la tuerca del eje trasero, y pase por el orificio del eje con el almenado de la tuerca un pasador nuevo utilizando unos alicates.

Par de apriete tuerca eje trasero:

100-110 Nm

⚠ ADVERTENCIA

La cadena de transmisión de esta motocicleta está hecha con materiales especiales. A la hora de cambiar la cadena, se recomienda utilizar una cadena original Zontes de retenes. Otras cadenas pueden ofrecer una calidad deficiente pudiendo dañar el vehículo en caso de rotura. Cuando la cadena de retenes se haya desgastado estirándose hasta su límite, no quite eslabones para compensarlo.

Límite de servicio de la cadena de transmisión

La vida útil normal de una cadena de retenes es de 10.000 a 15.000 kilómetros y, una vez que el desgaste se haya extendido hasta la vida útil, cambie la cadena:

1. Se recomienda cambiar la cadena de retenes por una original de paso 525.
2. Cuando utilice una cadena de retenes abierta con eslabón de unión, debe utilizar herramientas especiales para remacharla. Antes de remacharla, debe aplicar de manera uniforme aceite lubricante especial a los retenes de los pines de los eslabones.

Los retenes y eslabones de la cadena deben estar limpios. Al remachar el orificio de unión, se recomienda remacharlo varias veces.

El orificio del pin del eslabón no se puede romper. El tamaño del orificio debe garantizar que el eslabón de la cadena en el punto del remache pueda girar

libremente y que la placa exterior del eslabón no se desvíe ni se caiga durante una conducción normal.

⚠ ADVERTENCIA

Si el patín antidesgaste del basculante se rompe, el movimiento de la cadena a alta velocidad cortará y dañará el basculante pero también dañará la cadena a la vez. La rotura del basculante y la cadena puede dañar el vehículo y causar daños personales.

Comprobación del patín antidesgaste del basculante

1. Al limpiar la cadena de retenes cada 500-1000 km, compruebe la superficie A y la superficie B del saliente del patín antidesgaste del basculante. Cuando haya una ranura relativamente profunda de como máximo 1 mm en el lugar donde el lado B está en contacto con los eslabones de la cadena, se debe cambiar el patín antidesgaste del basculante por uno nuevo para evitar que el patín se desgaste por la cadena.
2. Al cambiar una nueva cadena de retenes, compruebe también el desgaste del patín antidesgaste del basculante, sustituyéndolo si presenta una ranura de 1 mm o más en el contacto con los eslabones de la cadena.

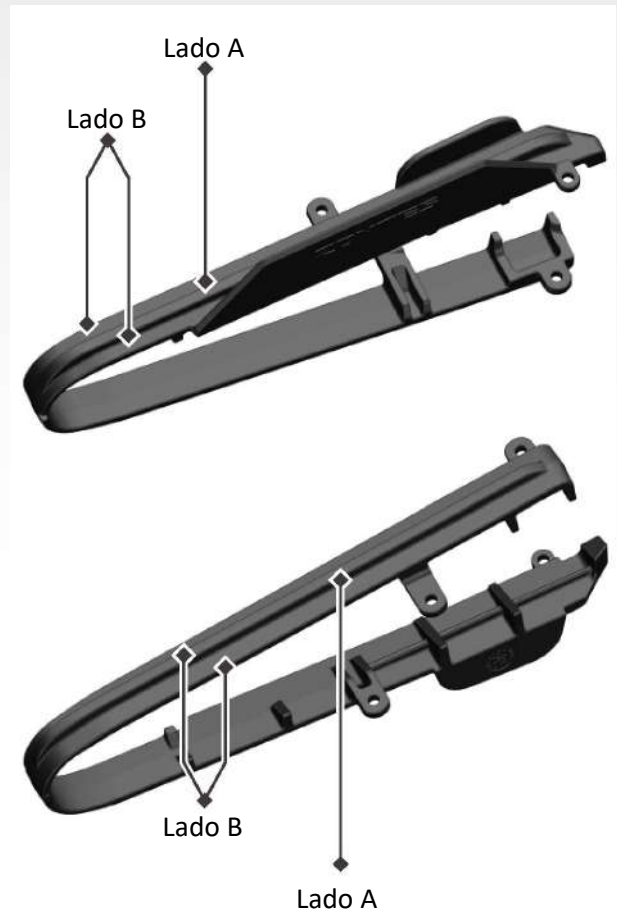

MANTENIMIENTO

Neumáticos

Comprobación de la presión de los neumáticos

Controle la presión de los neumáticos antes de cada uso por terrenos irregulares y cuando vuelva a la carretera. Si solo conduce por la carretera, controle la presión al menos una vez al mes o cuando note que los neumáticos no tienen suficiente presión.

Controle la presión de los neumáticos con los neumáticos fríos.

Presión de neumáticos recomendada:

Rueda delantera:

250 kPa

Rueda trasera:

250 kPa

Comprobación de daños

Compruebe si los neumáticos presentan cortes, grietas, tejido interior expuesto, o clavos u otros objetos incrustados en el costado o banda de rodadura. Revise también si los flancos laterales de los neumáticos presentan cualquier bulto anómalo.

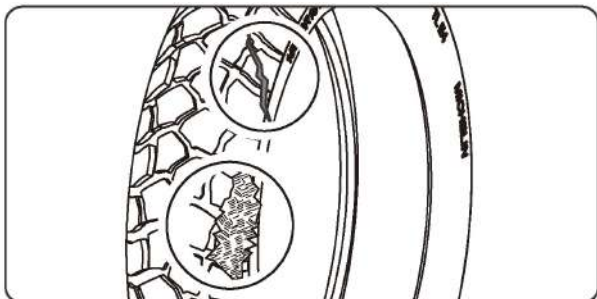

Desgastes anómalos

Compruebe si las superficies de contacto de los neumáticos presentan signos de un desgaste anómalo.

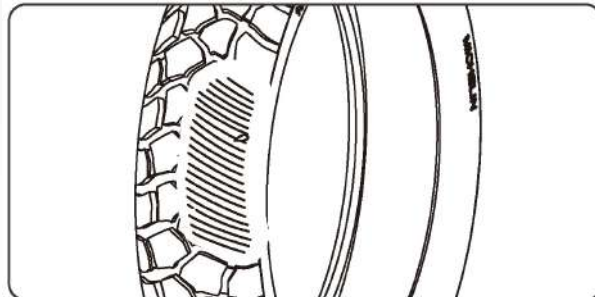

Comprobación de la profundidad de la huella

Compruebe las marcas de desgaste de la banda de rodadura. Si las marcas de desgaste se enrasan con la superficie de la banda de rodadura, cambie los neumáticos inmediatamente. Para una conducción segura, los neumáticos se deben cambiar cuando se alcanza la profundidad mínima de desgaste.

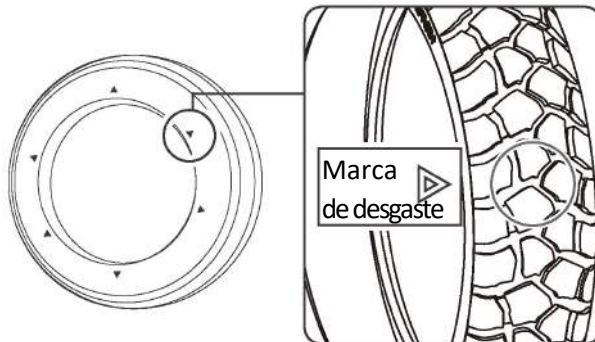

Cambio de los neumáticos

Cambie sus neumáticos en un taller especializado.

Consulte en la sección de "Características técnicas" las dimensiones, índices de velocidades y cargas homologados, presiones y la profundidad mínima de la huella de la banda de rodadura.

Siempre que cambie sus neumáticos, siga estos consejos:

- Utilice los neumáticos recomendados o equivalentes con las mismas dimensiones, índices de velocidades y cargas.
- Después de montar los neumáticos, equilibrelos y alinee las ruedas.
- No monte una cámara dentro de los neumáticos tubeless de esta motocicleta. El calor excesivo puede provocar que la cámara explote.
- Esta motocicleta solo puede utilizar neumáticos tubeless. Las llantas están diseñadas para utilizar neumáticos tubeless y, al acelerar o frenar con fuerza, los neumáticos con cámara pueden deslizarse sobre las llantas desgarrando la válvula de la cámara y provocando una rápida despresurización.

⚠ PELIGRO

Si monta neumáticos no homologados pueden afectar a la manejabilidad y estabilidad, provocando accidentes que pueden causar graves lesiones e incluso la muerte. Asegúrese de utilizar neumáticos con las dimensiones y tipos recomendados en este Manual del Usuario.

Comprobación de llantas y válvulas

Antes de cada uso, compruebe si las llantas están dañadas y si los radios están

flojos. Además, también debe comprobar la posición de la válvula.

Llantas y rayos

Para garantizar el funcionamiento seguro de la motocicleta, es necesario verificar que las ruedas estén perfectamente redondeadas y que la tensión de los radios sea la adecuada. Unos radios flojos y la pérdida de redondez de las ruedas pueden provocar inestabilidad a altas velocidades y pueden causar una pérdida de control.

No es necesario retirar las ruedas al realizar el trabajo de mantenimiento recomendado de la siguiente manera:

1. Compruebe si la llanta y los radios están dañados.
2. Apriete los rayos flojos con el par de apriete adecuado. Se recomienda que lo haga un Servicio de Asistencia Técnica ZONTES.
3. Gire la rueda lentamente para ver "bambolea". Si esto ocurre, significa que la llanta no es redonda. Si el temblor es evidente, lleve la motocicleta a un Servicio de Asistencia Técnica ZONTES para su reparación.

MANTENIMIENTO

Frenos

Comprobación del líquido de frenos

1. Suba la motocicleta sobre su caballete central en una superficie plana y estable.
2. Rueda delantera: Compruebe que el depósito de líquido de frenos esté nivelado y que el nivel del líquido se encuentre entre las marcas de los límites inferior y superior. Rueda trasera: Compruebe que el depósito de líquido de frenos esté nivelado y que el nivel del líquido se encuentre entre las marcas de los límites inferior y superior.
3. Si el nivel del líquido de frenos en cualquier depósito está por debajo de la marca de nivel de límite inferior, o el juego libre de la maneta y pedal del freno exceden el límite, se debe verificar el desgaste de las pastillas de freno. Si las pastillas de freno no están desgastadas, puede haber fugas de líquido de frenos. Confíe la reparación a un Servicio de Asistencia Técnica ZONTES.

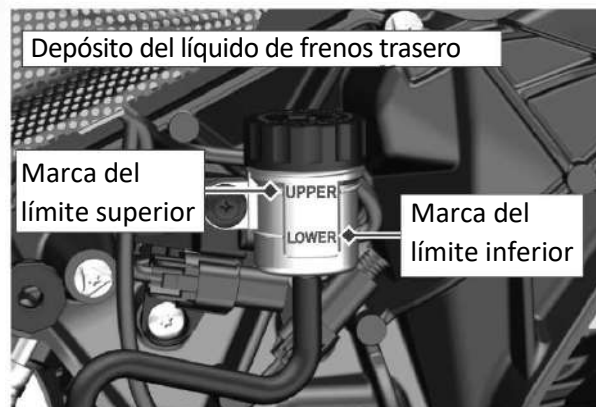
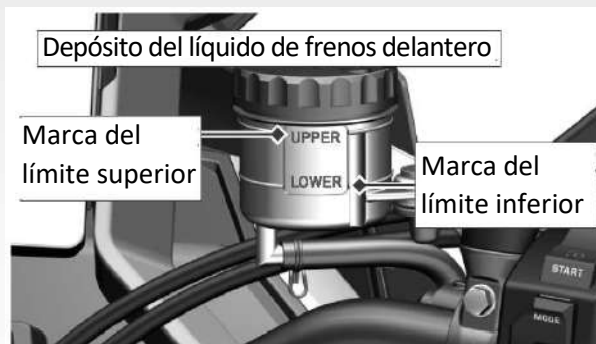

Comprobación de las pastillas

Compruebe el estado de los indicadores de desgaste de las pastillas de freno. Si la pastilla de freno de la rueda delantera o trasera está desgastada hasta la parte inferior de la marca indicadora, se debe cambiar.

Pinza del freno delantero

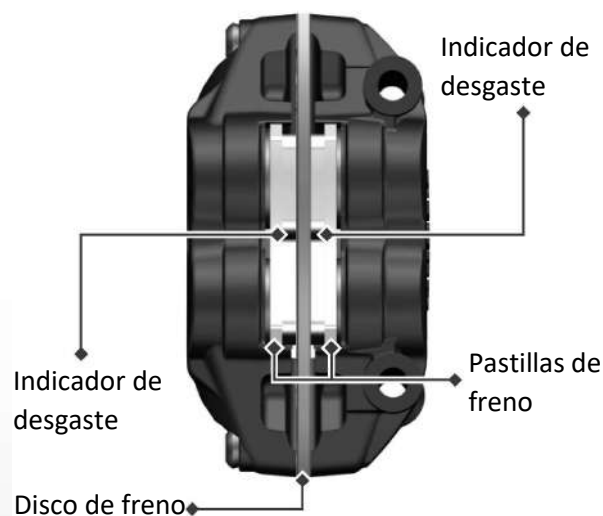

Pinza del freno trasero



En la rueda delantera, compruebe las pastillas de freno desde la parte delantera de la pinza de freno (recuerde comprobar las pinzas de freno izquierda y derecha). En la rueda trasera, compruebe las pastillas de freno desde la parte trasera derecha de la motocicleta. Si es necesario, consulte con el Servicio de Asistencia Técnica ZONTES. Para cambiar las pastillas de freno, deberá hacerlo por parejas a la vez.

Ajuste de la luz de freno

Compruebe que el interruptor de la luz de freno funciona correctamente. Si el interruptor hace iluminar la luz de freno al final del recorrido del pedal, sujete el interruptor de la luz de freno y gire la tuerca de ajuste en el sentido antihorario. Si el interruptor responde demasiado rápido, gire la tuerca de ajuste en el sentido horario.

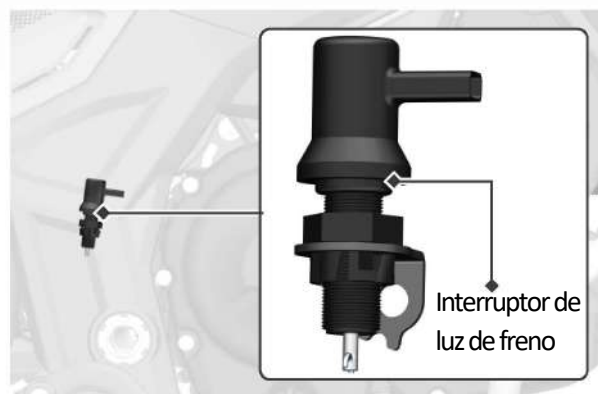

MANTENIMIENTO

Ajuste del haz del faro

1. El faro tiene dos ópticas ajustables independientes, que corresponde a los haces de luz larga y luz corta, a los que se puede acceder retirando los paneles que rodean a las ópticas izquierda y derecha. (Ajuste de altura para las ópticas izquierda y derecha)

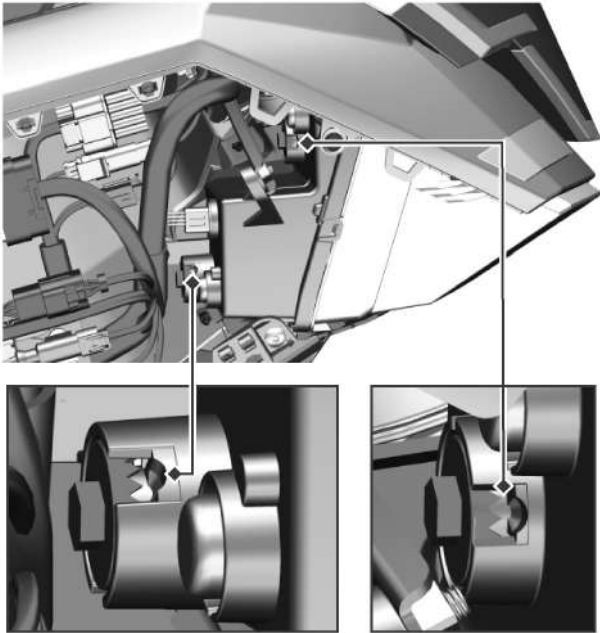

Ajuste del haz de luces cortas

Ajuste del haz de luces largas

2. Utilice un destornillador de estrella con punta 6x150-200, insertándolo por el orificio de ajuste. Gírelo en el sentido de horario o antihorario, prestando atención al movimiento del haz. El destornillador de estrella como el dentado del tornillo de ajuste deben encajar perfectamente.

Montaje de dispositivos eléctricos

La motocicleta de serie cuenta con un interfaz de modificación del alumbrado, un conector para añadir un inmovilizador y el conector de diagnóstico OBD.



Interfaz de actualización del alumbrado

Retire el panel envolvente izquierdo y desmonte el interfaz de modificación del alumbrado.

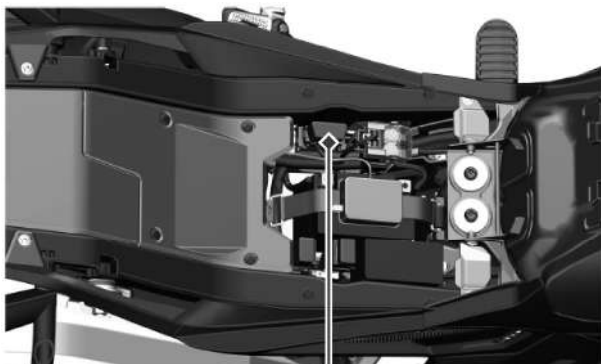

Conector de diagnósticos OBD

El conector de diagnósticos OBD se localiza bajo el asiento. Haga una pulsación en el botón "SEAT" del conjunto de conmutadores izquierdo y se abrirá el asiento.

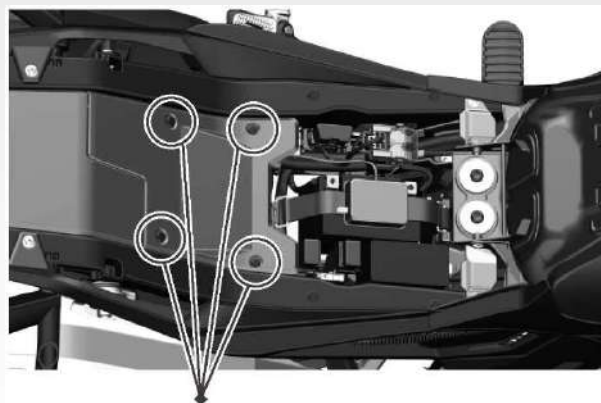

Pestañas de unión

Retire las 4 pestañas de unión de la cubierta del compartimento de la batería y retire la cubierta.

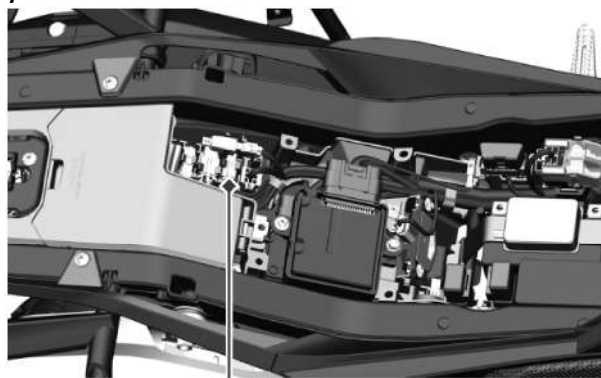

Conector para el inmovilizador

El conector para el inmovilizador se localiza bajo la cubierta de los dispositivos eléctricos en el compartimento de la batería y quedará a la vista cuando se desmonte (según versión).

MANTENIMIENTO

⚠ ADVERTENCIA

No conecte navegadores GPS, focos antiniebla y otros dispositivos eléctricos directamente a los polos positivo y negativo de la batería.

No despliegue cableados eléctricos en las proximidades de la batería.

La instalación de dispositivos eléctricos debe alejarse más de 30 cm de la ECU de la EFI, combinación de relés y controlador del PKE.

No modifique la instalación eléctrica. Las consecuencias que de ello se deriven correrán a cargo del usuario.

El consumo de potencia eléctrica de los equipos auxiliares no debe superar los 60W. No utilice focos cuando el motor está parado.

Dispositivos de seguridad

Los dispositivos de seguridad se encuentran debajo del asiento. Pulse el botón "SEAT" en el conjunto de conmutadores izquierdo para abrir el asiento y dejar a la vista los dispositivos de seguridad.

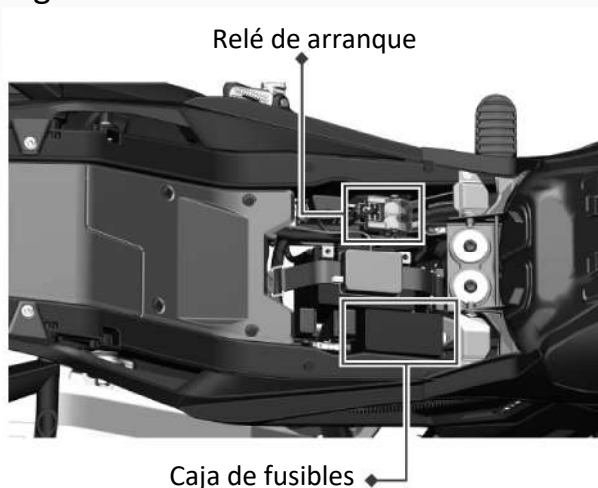

Fusibles

Los fusibles y fusibles de repuesto se encuentran en la caja de fusibles junto al relé de arranque: fusible LCM, fusible ECM, fusible de la alimentación normal, fusible del motor del ABS, fusible de la ECU del ABS, fusible de la bomba de gasolina, fusible de arranque, fusible del ABS, fusible auxiliar, otros fusibles y cuatro fusibles de repuesto.

- El fusible principal protege todos los circuitos.
- El fusible LCM protege los circuitos LCM.
- El fusible ECM protege los dispositivos eléctricos como el ECM, los relés ECM y los relés de la bomba de gasolina.
- Protección de suministro constante de energía para el electroventilador, panel de instrumentos y conector del inmovilizador.

- El fusible del motor del ABS protege el motor del ABS.
- El fusible de la ECU del ABS protege la ECU del ABS.
- El fusible de la bomba de gasolina protege el circuito de la bomba de gasolina.
- El fusible de arranque protege el circuito de arranque.
- El fusible del ABS protege el controlador del ABS.
- El fusible auxiliar protege los componentes auxiliares (luz de posición delantera, intermitentes, luz de posición traseras, luz de freno, luz de la matrícula, bocina, ráfagas).
- Otros fusibles protegen el interruptor cortacorrientes (excepto los interruptores de bloqueo de la dirección), panel de instrumentos, parabrisas y conector del inmovilizador).

⚠ PELIGRO

No utilice fusibles distintos a los especificados ni puentes directos, de lo contrario podrá dañar el circuito eléctrico e incluso provocar un incendio o pérdidas de potencia del motor.

⚠ ATENCIÓN

Preste atención al amperaje de los fusibles. No recurra a alambres metálicos. Si se funde un fusible con frecuencia, es síntoma de que el problema persiste. Confíe en el Servicio de Asistencia Técnica ZONTES.

MANTENIMIENTO

Catalizador

El catalizador reduce eficazmente los contaminantes emitidos por su vehículo y proteger el medio ambiente.

La vida útil del catalizador está condicionada a la utilización de gasolina sin plomo, No utilice gasolina con plomo en su motocicleta, porque el plomo desactivará el componente de reducción del sistema de conversión del catalizador. Si el motor no se arranca de manera efectiva o no se refrigera lo suficiente durante mucho tiempo, provocará que la gasolina y los gases de escape se acumulen y se quemen en el catalizador, lo que hará que el catalizador se sobrecaliente, y se dañará permanentemente la capacidad de conversión del catalizador: no mantenga un régimen alto del motor durante mucho tiempo.

RESOLUCIÓN DE PROBLEMAS

Resolución de problemas

La resolución de problemas le ayuda a encontrar la causa de un problema.

⚠️ ADVERTENCIA

Una mala reparación o ajuste incorrecto pueden dañar la motocicleta sin que se determine la causa del fallo. Esos daños no se pueden garantizar. Si no está seguro de cómo repararlo, confíe en un Servicio de Asistencia Técnica ZONTES.

Antes de intentar solucionar un problema, consulte con el Servicio de Asistencia Técnica ZONTES que le ayudará a resolverlo. Si el motor no arranca, siga las comprobaciones que se indican a continuación para determinar la causa.

Comprobación del sistema de alimentación

Si se ilumina el testigo de fallo del motor, hay un problema con el sistema de inyección de combustible. Lleve la motocicleta al Servicio de Asistencia Técnica ZONTES.

Consulte la explicación del testigo de fallo del motor en el Panel de Instrumentos para una explicación de su significado.

El motor no arranca

- Confirme que haya suficiente gasolina en el depósito de combustible.
- El motor arranca correctamente.

Durante el funcionamiento, si se ilumina el testigo de fallo del motor en naranja, indica que el sistema EFI no funciona correctamente. Póngase en contacto con el Servicio de Asistencia Técnica ZONTES para comprobar el sistema EFI.

- Compruebe si el sistema de encendido está bien.
- Compruebe el régimen de ralentí. El régimen de ralentí correcto es de 1.500 ± 100 rpm.

⚠️ PELIGRO

No deje que se derrame la gasolina en el suelo. Recójala en un recipiente. Evite que la gasolina se acerque al motor y silenciador a altas temperaturas. Cuando haga estas comprobaciones, evite fumar y hacer llamas.

El motor ha perdido potencia

Cuando la potencia del motor o el régimen máximo disminuye de forma significativa, puede ser que el sistema de alimentación esté bloqueado y el motor no funcione correctamente. Diríjase al Servicio de Asistencia Técnica ZONTES para su comprobación.

⚠️ ADVERTENCIA

El bloqueo del sistema de alimentación se puede deber a un combustible contaminado.

En un vehículo nuevo o si se queda sin combustible, no intente arrancarlo. Asegúrese de arrancarlo

RESOLUCIÓN DE PROBLEMAS

después de repostar combustible. De lo contrario, la bomba de gasolina funcionará en seco afectando gravemente a su vida útil.

Limpieza de los depósitos de carbonilla

Para minimizar los depósitos de carbonilla, se recomienda lo siguiente:

1. Si el vehículo rueda durante mucho tiempo. Si rueda por debajo de las 5.000 rpm, se recomienda limpiar los depósitos de carbón cada 5.000 kilómetros o cada 6 meses. Si el vehículo rueda regularmente por encima de las 5.000 rpm y se calienta lo suficiente, el kilometraje de eliminación de carbón se puede ampliar a cada 10.000 km o cada 12 meses.
2. Si el vehículo tiene dificultad para arrancar, debe retirar la bujía para limpiarla y se debe realizar el procedimiento de limpieza de cilindros: ponga el motor en punto muerto, accione la maneta del embrague, mantenga el acelerador completamente abierto durante 3 segundos y luego presione el botón de arranque durante 3 segundos.

Realice el barrido con aire para limpiar los depósitos de carbonilla. En marcha, cuando las condiciones lo permitan, acelere para aumentar el régimen del motor a más de 7.000 rpm durante poco más de 2 minutos, lo que permite limpiar eficazmente los depósitos de carbonilla mediante un barrido de alta velocidad.

Precauciones con la EFI

1. Antes de montar la batería en una motocicleta nueva, es necesario comprobar que el conector del cableado de la EFI esté firmemente conectado, incluida la instalación de la sonda lambda, y que se haya añadido gasolina.
2. Al montar la batería, debe apretar firmemente con herramientas los cables a los terminales positivo y negativo de la batería. No los apriete a mano.
3. Rellene el depósito de combustible con al menos 3 litros de gasolina, de lo contrario afectará el funcionamiento normal del sistema EFI. Rellene el combustible lo antes posible cuando el volumen de combustible sea inferior a 1 litro.
4. Cuando la batería se reinstala, el vehículo se apaga durante el arranque o la conducción, la batería ha estado desconectada, el ralentí es inestable, los fusibles han sido desconectados y conectados, puede ser necesario reiniciar el sistema de inyección EFI. Siga los siguientes pasos para realizar el proceso: active la motocicleta y el interruptor cortacorriente, suba la motocicleta al caballete central y presione el freno, arranque el vehículo y suba a más de 3000 rpm, suelte el acelerador, desconecte el interruptor cortacorriente y desactive la motocicleta. Active la motocicleta pasados 5 segundos.
5. Si el vehículo se deja parado durante mucho tiempo (más de 3 horas), asegúrese de que la bomba de gasolina complete la presión de funcionamiento antes de comenzar (es decir, todo el

vehículo está activado, interruptor cortacorrientes en ON y espere hasta que el zumbido en el depósito de combustible se pare).

6. Si el motor sigue sin arrancar después de varios intentos, es posible que el cilindro se haya ahogado por lo que se debe proceder al procedimiento de limpieza del cilindro: abra el acelerador por completo y pulse el botón de arranque durante 3 segundos.

7. Si el testigo de la batería parpadea, significa que la tensión de la batería es demasiado baja: cargue la batería. Una tensión muy baja puede provocar que los componentes de la EFI no funcionen correctamente, que no se pueda arrancar o que sea difícil arrancar, que la potencia sea insuficiente, etc.

⚠ PELIGRO

No arranque el motor en una motocicleta nueva o con poca gasolina en el depósito de combustible. Asegúrese que haya suficiente combustible antes de arrancar. De lo contrario, la bomba de gasolina funcionará en seco y afectará a su vida útil.

⚠ ADVERTENCIA

No conecte o desconecte los conectores del cableado con la motocicleta activada. No limpie los conectores de los componentes de la EFI con agua.

RESOLUCIÓN DE PROBLEMAS

⚠ ATENCIÓN

Con el motor en marcha, el testigo de fallo del motor estará apagado. Si parpadea indica que hay un fallo histórico; no tiene importancia y se apagará por sí solo en el futuro.

1. Durante el funcionamiento del motor, si el testigo de fallo del motor se ilumina, significa que hay un fallo en los componentes de la EFI que necesita ser eliminado.

Puede leer el código de fallo directamente en la página de información de fallos en el menú del panel de instrumentos.

2. Condiciones para el apagado del testigo de fallo del motor:

Borrado manual de fallos históricos y reinicio de la ECU: active el vehículo, encienda y apague el interruptor cortacorrientes más de cinco veces seguidas (encendido y apagado es una vez). Si el interruptor cortacorrientes está en ON y el testigo de fallo del motor está apagado, significa que la ECU se ha reiniciado correctamente.

Use la herramienta de diagnóstico para borrar el código de avería:

Después de activar el vehículo, abra el asiento, conecte

la herramienta de diagnóstico al conector OBD y borre el código de fallo siguiendo las instrucciones de la herramienta de diagnóstico.

Códigos de fallos

Nº de serie	Código de fallo	Descripción del código de fallo
1	P0118	Alta tensión/circuito abierto en el sensor de temperatura del cilindro
2	P0117	Baja tensión en el sensor de temperatura del cilindro
3	P0336	Interferencia en la señal de posición del cigüeñal
4	P0335	No hay fallo de señal en el sensor de posición del cigüeñal
5	P2300	Fallo en la bobina de alta tensión del cilindro 1 en cortocircuito a baja tensión/circuito abierto
6	P2303	Fallo en la bobina de alta tensión del cilindro 2 en cortocircuito a baja tensión/circuito abierto
7	P2306	Fallo en la bobina de alta tensión del cilindro 3 en cortocircuito a baja tensión/circuito abierto
8	P0123	El sensor de posición del acelerador está cortocircuitado a alta tensión
9	P0122	El sensor de posición del acelerador está cortocircuitado a baja tensión/circuito abierto
10	P0459	El cable de la electroválvula del cánister de carbón activo está cortocircuitado a alta tensión
11	P0458	El cable de la electroválvula del cánister de carbón activo está cortocircuitado a baja tensión/circuito abierto
12	P0232	El relé de la bomba de gasolina está cortocircuitado a alta tensión
13	P0231	El relé de la bomba de gasolina está cortocircuitado a baja tensión/circuito abierto
14	P1780	Fallo en el sensor de desplazamiento rápido
15	P0262	Inyector del cilindro 1 cortocircuitado a alta tensión
16	P0261	Inyector del cilindro 1 cortocircuitado a baja tensión/circuito abierto
17	P0265	Inyector del cilindro 2 cortocircuitado a alta tensión
18	P0264	Inyector del cilindro 2 cortocircuitado a baja tensión/circuito abierto
19	P0268	Inyector del cilindro 3 cortocircuitado a alta tensión
20	P0267	Inyector del cilindro 3 cortocircuitado a baja tensión/circuito abierto
21	P0108	Sensor de admisión de aire a alta tensión/circuito abierto
22	P0107	Sensor de admisión de aire a baja tensión
23	P0113	Sensor de temperatura de admisión a baja tensión
24	P0112	Sensor de temperatura de admisión a baja tensión
25	P0132	1ª sonda lambda cilindro 1 en cortocircuito a alta tensión/circuito abierto
26	P0131	Señal de la 2ª sonda lambda del cilindro 1 cortocircuitada a masa
27	P0138	1ª sonda lambda cilindro 2 en cortocircuito a alta tensión/circuito abierto
28	P0137	Señal de la 2ª sonda lambda del cilindro 2 cortocircuitada a masa
29	P0152	1ª sonda lambda cilindro 3 en cortocircuito a alta tensión/circuito abierto
30	P0153	Señal de la 2ª sonda lambda del cilindro 3 cortocircuitada a masa

RESOLUCIÓN DE PROBLEMAS

Códigos de fallos llave LCM

Nº de serie	Código de fallo	Descripción del código de fallo
1	9002	Alumbrado opcional en circuito abierto
2	9022	Luz antiniebla en circuito abierto con luz blanca
3	9023	bocina en circuito abierto
4	9042	Cierre del asiento en circuito abierto
5	9058	Luz de freno en circuito abierto
6	9062	Luces cortas en circuito abierto
7	9072	Luz antiniebla en circuito abierto con luz amarilla
8	9082	Puños calefactables en circuito abierto
9	9092	Luces largas en circuito abierto
10	90A2	Faro izquierdo en circuito abierto
11	90B2	Faro derecho en circuito abierto
12	90C2	Intermitente izquierdo en circuito abierto
13	90D2	Intermitente derecho en circuito abierto
14	9003	Alumbrado opcional en cortocircuito
15	9023	Luz antiniebla en cortocircuito con luz blanca
16	9033	bocina en cortocircuito
17	9043	Cierre del asiento en cortocircuito
18	9053	Luz de freno en cortocircuito
19	9063	Luces cortas en cortocircuito
20	9073	Luz antiniebla en cortocircuito con luz amarilla
21	9083	Puños calefactables en cortocircuito
22	9093	Luces largas en cortocircuito
23	90A3	Faro izquierdo en cortocircuito
24	90B3	Faro derecho en cortocircuito
25	90C3	Intermitente izquierdo en cortocircuito
26	90D3	Intermitente derecho en cortocircuito

Códigos de fallos llave LCM

Nº de serie	Código de fallo	Descripción del código de fallo
1	A001	Canal KEY1 bloqueado [-- Ráfagas]
2	A002	Canal KEY1 abierto [-- Ráfagas]
3	A021	Canal KEY1 bloqueado [-- Ráfagas]
4	A022	Canal KEY1 cortocircuito [-- Ráfagas]
5	A031	Canal KEY1 bloqueado [-- Luces largas]
6	A032	Canal KEY1 abierto [-- Luces largas]
7	A101	Canal KEY2 Llave de tarjeta [-- Parabrisas]
8	A102	Canal KEY2 Circuito abierto [-- Parabrisas]
9	A111	Canal KEY2 Llave de tarjeta [-- Botón abajo/-]
10	A112	Canal KEY2 Circuito abierto [-- Botón abajo/-]
11	A121	Canal KEY2 Llave de tarjeta [-- Botón OK]
12	A122	Canal KEY2 Circuito abierto [-- Botón OK]
13	A131	Canal KEY2 Llave de tarjeta [-- Botón arriba/+]
14	A132	Canal KEY2 Circuito abierto [-- Botón arriba/+]
15	A141	Canal KEY2 Llave de tarjeta [-- Botón Volver]
16	A142	Canal KEY2 Circuito abierto [-- Botón Volver]
17	A151	Canal KEY2 Llave de tarjeta [-- Botón Intermitentes de emergencia]
18	A152	Canal KEY2 Circuito abierto [-- Botón Intermitentes de emergencia]
19	A161	Canal KEY2 Llave de tarjeta [-- Botón TCS]
20	A162	Canal KEY2 Circuito abierto [-- Botón TCS]
21	A171	Canal KEY2 Llave de tarjeta [-- Botón Apertura asiento]
22	A172	Canal KEY2 Circuito abierto [-- Botón Apertura asiento]
23	A201	Canal KEY3 Llave de tarjeta [-- Canal Llave]
24	A202	Canal KEY3 Circuito abierto [-- Canal Llave]
25	A211	Canal KEY3 Llave de tarjeta [-- Intermitente derecho]
26	A212	Canal KEY3 Circuito abierto [-- Intermitente derecho]

RESOLUCIÓN DE PROBLEMAS

Códigos de fallos llave LCM

Nº de serie	Código de fallo	Descripción del código de fallo
27	A221	Canal KEY3 Llave de tarjeta [-- Anulación Intermitentes]
28	A222	Canal KEY3 Circuito abierto [-- Anulación Intermitentes]
29	A231	Canal KEY3 Llave de tarjeta [-- Intermitente izquierdo]
30	A232	Canal KEY3 Circuito abierto [-- Intermitente izquierdo]
31	A241	Canal KEY3 Llave de tarjeta [-- bocina]
32	A242	Canal KEY3 Circuito abierto [-- bocina]
33	A251	Canal KEY3 Llave de tarjeta [-- Luces]
34	A252	Canal KEY3 Circuito abierto [-- Luces]
35	A301	Canal KEY4 Llave de tarjeta [-- Canal Llave]
36	A302	Canal KEY4 Circuito abierto [-- Canal Llave]
37	A311	Canal KEY4 Llave de tarjeta [-- Botón MODE]
38	A312	Canal KEY4 Circuito abierto [-- Botón MODE]
39	A321	Canal KEY4 Llave de tarjeta [-- Botón Puños calefactables]
40	A322	Canal KEY4 Circuito abierto [-- Botón Puños calefactables]
41	A401	Canal KEY5 Llave de tarjeta [-- Canal Llave]
42	A402	Canal KEY5 Circuito abierto [-- Canal Llave]
43	A411	Canal KEY5 Llave de tarjeta [-- Botón RES/+]
44	A412	Canal KEY5 Circuito abierto [-- Botón RES/+]
45	A421	Canal KEY5 Llave de tarjeta [-- Botón Crucero]
46	A422	Canal KEY5 Circuito abierto [-- Botón Crucero]
47	A431	Canal KEY5 Llave de tarjeta [-- Botón SET/-]
48	A432	Canal KEY5 Circuito abierto [-- Botón SET/-]
49	A501	Canal KEY6 Llave de tarjeta [-- Canal Llave]
50	A502	Canal KEY6 Circuito abierto [-- Canal Llave]

Almacenamiento

Si su motocicleta no se utiliza durante un período prolongado de tiempo, necesita un mantenimiento especial, requiriéndose materiales y equipos especiales. Por las razones anteriores, se recomienda que se dirija a un Servicio de Asistencia Técnica ZONTES para completar estos trabajos de mantenimiento.

Motocicleta

Lave bien su motocicleta. Sitúe su motocicleta sobre su caballete lateral en una superficie plana. Gire el manillar a la izquierda, pulse y mantenga presionado el botón rojo en el manillar, se apagará el vehículo y se bloqueará automáticamente la dirección.

Combustible

La gasolina del depósito de combustible se vaciará en un recipiente mediante un sifón u otro método adecuado.

Motor

1. Retire las bujías, vierta una cucharada de aceite motor nuevo en cada orificio de las bujías, vuelva a montar las bujías y haga girar el cigüeñal del motor unas cuantas veces pulsando el motor de arranque.
2. Drene el aceite motor y rellene con aceite motor nuevo.
3. Cubra la entrada de aire del filtro de aire y el escape del silenciador con un trapo que contenga aceite nuevo para evitar que entre humedad.

Batería

Consulte la sección sobre la batería para extraer la batería.

Limpie la superficie de la batería con agua jabonosa neutra y elimine el óxido de los terminales y de las uniones de los cables. Guarde la batería en interior a una temperatura superior a 0°C.

Mantenimiento

Utilice el cargador específico Zontes para cargar la batería cada dos meses.

Neumáticos

Ajuste la presión de los neumáticos a la presión recomendada.

Motocicleta

1. Rocíe las protecciones de goma sobre las superficies de las piezas de resina y goma.
2. Rocíe un producto antioxidante sobre las superficies de las piezas sin tratamiento superficial.
3. Aplique cera para automóviles sobre las superficies pintadas.

ALMACENAMIENTO

Método de rehabilitación

- Limpie a fondo la motocicleta.
- Limpie con un paño la entrada del filtro de aire y la salida del silenciador.
- Drene el aceite motor. Cambie el cartucho del filtro de aceite y rellene con aceite motor nuevo.
- Retire la bujía. Haga girar el motor unas cuantas vueltas. Vuelva a montar las bujías.
- Vuelva a montar la batería consultando la sección sobre baterías.
- Confirme que la motocicleta esté correctamente lubricada.
- Realice la comprobación siguiendo la sección sobre Comprobaciones Previas en este manual del usuario.
- Arranque la motocicleta según se explica en este manual del usuario.

Prevención ante la corrosión

Es importante cuidar bien la motocicleta y evitar la oxidación para que luzca como una motocicleta nueva después de muchos años.

Puntos clave para evitar la corrosión

Factores que provocan daños por oxidación: acumulación de sal, suciedad, humedad, productos químicos en carreteras saladas. Las superficies de las piezas pintadas se dañan por los impactos de pequeñas piedras o grava, o se raya por golpes y roces. Las carreteras con sal, brisa marina, contaminación industrial y elevada humedad pueden contribuir a aumentar la corrosión.

Cómo evitar la corrosión

1. Limpie su motocicleta al menos una vez al mes. Intente mantener su vehículo limpio y seco.
2. Elimine la suciedad de la superficie de la motocicleta. Las sustancias como la sal, productos químicos, asfalto, resina de los árboles, excrementos de pájaros y emisiones industriales de las carreteras con sal pueden dañar su motocicleta. Elimine estos contaminantes lo antes posible. Si resulta difícil limpiar la motocicleta con agua, límpiela con un detergente. Se debe utilizar el detergente siguiendo los requisitos del fabricante del producto.
3. Limpie los daños en la motocicleta lo antes posible. Compruebe meticulosamente la superficie de las piezas pintadas de la motocicleta para ver si hay daños. Si encuentra rebabas o rayaduras, repárelos de inmediato para evitar daños mayores. Si las rebabas y rayaduras ocupan toda la superficie de la pieza, llévela a un taller especializado recomendado por su punto de venta ZONTES para su reparación.
4. Guarde la motocicleta en un lugar seco y ventilado. Si lava a menudo su motocicleta en el garaje y la estaciona dentro, el local puede mantener la humedad. La alta humedad aumenta el óxido. Si no circula el aire, una motocicleta mojada puede oxidarse incluso en ambientes cálidos.
5. Cubra la motocicleta. Evite que la motocicleta quede expuesta al sol directo, ya que, si se expone la pintura, las piezas de plástico se decolorarán y el panel de instrumentos se deteriorará. Utilice una funda transpirable de alta calidad para

proteger la motocicleta de los rayos ultravioleta del sol y reducir la acumulación de suciedad y contaminación del aire. Los puntos de venta ZONTES le pueden ayudar a elegir la funda adecuada para su motocicleta.

Limpieza de la motocicleta

Siga las siguientes instrucciones para limpiar su motocicleta:

1. Limpie la suciedad y el barro de la superficie de la motocicleta con agua fría. Puede utilizar una esponja suave o un cepillo suave. El uso de otros materiales rayará las partes exteriores.
2. Lave bien la motocicleta con un detergente suave o jabón para automoción, una gamuza o un paño suave. La gamuza o el paño suave deben empaparse con frecuencia con el agente de limpieza. Si ha utilizado la motocicleta en una carretera salada o cerca del mar, lávela con agua fría inmediatamente después de su uso. Asegúrese de utilizar agua fría, ya que si no se acelerará la corrosión.

⚠ ADVERTENCIA

Evite la limpieza con spray y que el agua fluya a los siguientes puntos: mandos del manillar, bujías, tapas del depósito de combustible, sistema de inyección, bombas y depósitos de líquido de frenos. No utilice agua a alta presión para limpiar la motocicleta, cuerpo del acelerador, inyectores, y vaso de expansión.

3. Después de limpiar la suciedad de la superficie de la motocicleta, enjuague el resto del agente de limpieza con agua corriente.
4. Después de enjuagar, limpie la motocicleta con un paño suave húmedo y sitúela en un lugar fresco para que se seque.
5. Compruebe meticulosamente las superficies pintadas para detectar daños. Si los hay, repare la superficie dañada de la siguiente manera:
 - Lave la zona dañada y déjela secar
 - Seque bien la zona reparada
6. Compruebe periódicamente la superficie del vaso de expansión para comprobar su limpieza. Si observa una acumulación importante de suciedad, limpie la superficie con agua fría y un cepillo suave. Tenga cuidado de no dañar las superficies expuestas al calor.

⚠ ATENCIÓN

Después de lavar la motocicleta o conducir con lluvia, puede aparecer el vaho en los faros. Encienda las luces del faro y haga que el calor disipe gradualmente la humedad. Arranque el motor para suministrar energía eléctrica a los faros y evitar que se descargue la batería. El vaho en los faros puede permanecer unos días.

⚠ ADVERTENCIA

No use productos de limpieza alcalinos o ácidos para limpiar la motocicleta. Tampoco use gasolina, líquido de frenos u otros disuolventes que dañarán la motocicleta.

ALMACENAMIENTO

⚠️ ADVERTENCIA

Evite limpiar las superficies pintadas de la motocicleta con los siguientes productos de limpieza:

Productos de limpieza para las superficies del motor, líquidos para lavar las campanas extractoras, productos para baños, limpiadores de carburadores, limpiadores de cadenas o cualquier producto que contenga ingredientes blanqueadores. Evite el contacto con limpiadores de disco y productos ácidos o alcalinos para evitar la corrosión.

Encerado de la motocicleta

- Después de la limpieza, se recomienda encerar y pulir, lo que no solo protege las piezas, sino que también las luce mejor.
- Utilice ceras y abrillantadores de automoción de alta calidad.
- Al utilizar ceras y abrillantadores de automoción, preste atención a las precauciones de uso del fabricante del producto.

Comprobación después de la limpieza

Para prolongar la vida útil de la motocicleta, lubrique la motocicleta siguiendo las instrucciones de la sección sobre lubricación.

⚠️ PELIGRO

Es muy peligroso conducir la motocicleta con los frenos húmedos ya que no proporcionan la potencia de frenado comparada con la de frenos secos. Después de lavar la motocicleta, pruebe el sistema de frenos a baja velocidad. Si fuese necesario, accione los frenos para que las pastillas se sequen.

Transporte

El combustible se debe vaciar antes de transportar la motocicleta. El combustible es extremadamente inflamable y puede explotar bajo determinadas condiciones.

Al drenar, almacenar o volver a llenar el combustible, no haga llamas ni chispas y hágalo en un lugar bien ventilado con el motor esté parado. Siga el siguiente procedimiento para el drenaje del combustible:

1. Pare el motor y desbloquee la dirección.
2. Utilice un sifón u otros métodos adecuados para drenar el combustible del depósito en un recipiente adecuado.

⚠️ ADVERTENCIA

Cuando transporte la motocicleta, asegúrese de drenar toda la gasolina del depósito para evitar peligros por derrames o fugas de combustible.

Números de serie

Los números de bastidor y motor son únicos y se utilizan para identificar su motocicleta. Son necesarios al matricular su motocicleta, como también en el pedido de accesorios o recambios. Anote estos números y guárdelos en un lugar seguro.



◆ Número de bastidor

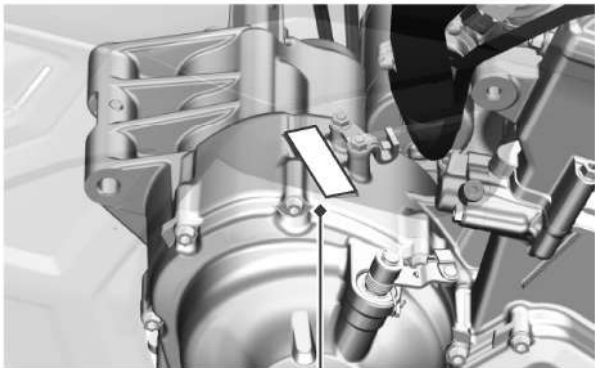

◆ Número de motor

CARACTERÍSTICAS

Dimensiones y pesos

Versión 703F F00 (con accesorios) y rueda delantera de 21".

Longitud	2.355 mm
Anchura	960 mm
Altura	1.525/1.618 mm
Distancia entre ejes	1.565 mm
Luz al suelo	205 mm
Altura del asiento	845 mm
Peso en seco	220,5 kg
Peso en orden de marcha	241 kg

Versión 703F básica con rueda delantera de 21".

Longitud	2.305 mm
Anchura	960 mm
Altura	1.525/1.618 mm
Distancia entre ejes	1.565 mm
Luz al suelo	205 mm
Altura del asiento	845 mm
Peso en seco	215,5 kg
Peso en orden de marcha	236 kg

Versión 703F F01 (con accesorios) y rueda delantera de 19".

Longitud	2.315 mm
Anchura	960 mm
Altura	1.510/1.603 mm
Distancia entre ejes	1.550 mm
Luz al suelo	190 mm
Altura del asiento	825 mm
Peso en seco	220,5 kg
Peso en orden de marcha	241 kg

Versión 703F básica con rueda delantera de 19".

Longitud	2.265 mm
Anchura	960 mm
Altura	1.510/1.603 mm
Distancia entre ejes	1.550 mm
Luz al suelo	190 mm
Altura del asiento	825 mm
Peso en seco	215,5 kg
Peso en orden de marcha	236 kg

Motor

Versión 1: Tricilíndrico vertical, cuatro tiempos, refrigeración líquida, 699 cc.

Número de cilindros	3
Diámetro del cilindro	70,0 mm
Carrera	60,6 mm
Cilindrada	699 cc
Relación compresión	13,0:1
Arranque	Eléctrico
Engrase	Borboteo a presión
Potencia	70 kW
Embrague	Discos múltiples en baño de aceite
Cambio	6 velocidades
Relación transmisión primaria	1,775
Relaciones cambio	1ª 3,000
	2ª 2,250
	3ª 1,762
	4ª 1,526
	5ª 1,364
	6ª 1,231
Transmisión final	Cadena

IMPORTANTE: Las especificaciones del presente manual están sujetas a cambios sin previo aviso.

las imágenes son ilustrativas y pueden diferir de la realidad.

CARACTERÍSTICAS

Parte ciclo

Ángulo lanzamiento	42°
Dimensiones de los neumáticos	
Versión 21" con asiento y guardabarros altos	
Neumático delantero	90/90-21
Versión 19" con asiento y guardabarros altos	
Neumático delantero	120/70-R19
Versión 21" con asiento y guardabarros altos	
Neumático trasero	150/70-18
Versión 19" con asiento y guardabarros altos	
Neumático trasero	170/60-R17
Encendido	Descarga inductiva
Bujía	BN8RTIP-8
Batería	12V 6Ah
Fusibles	10A/15A/25A

Capacidades

Capacidad del depósito de gasolina	22 l
Capacidad de aceite motor	4.000 ml
Con cambio del cartucho del filtro de aceite	3.400 ml
Sin cambio del cartucho del filtro de aceite	3.000 l

Alumbrado

Luces cortas	12V / 22W
Luces largas	12V / 22W
Luces posición del.	12V / 9,3W
Luz antiniebla	12V / 8,7W
Intermitentes del.	12V / 3,5W
Luces posición tras.	12V / 5,5W
Luz de freno	12V / 2,9W
Iluminación matrícula	12V / 0,7W
Intermitentes tras.	12V / 2,2W

Esquema eléctrico

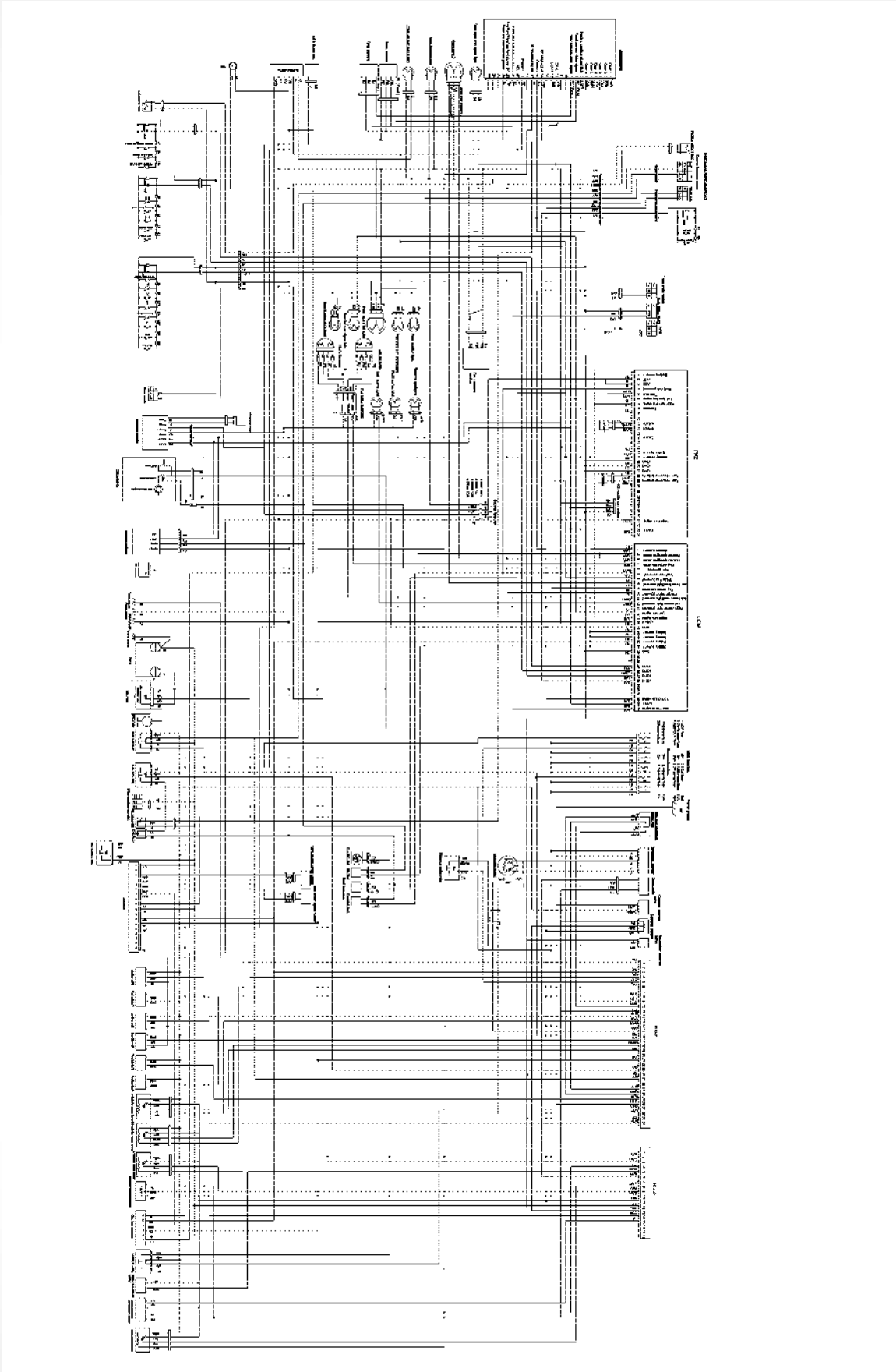

ZONTES



Jorge Peralta Martínez 2330
Los Troncos del Talar CP. 1618 (B1608FEH)
Tigre, Buenos Aires, Argentina