

ZONTES - R310

Manual de usuario



Beta
motorcycles



Betamotor Argentina S.A.

Contenido

| | |
|---|----|
| Instrucciones del usuario | 4 |
| Situación de los números de identificación | 6 |
| Mantenimiento del silenciador | 6 |
| Situación de los componentes..... | 8 |
| Instrucciones del PKE (sistema de arranque sin llave)..... | 10 |
| Panel de instrumentos | 13 |
| Instrucciones de funcionamiento del panel de instrumentos: | 17 |
| Mandos del manillar..... | 18 |
| Depósito de gasolina | 21 |
| Palanca de cambio | 22 |
| Pedal de freno trasero | 23 |
| Precarga de muelle del amortiguador | 23 |
| Asiento | 23 |
| Caballote lateral | 23 |
| Consejos para la gasolina, aceite motor y refrigerante | 24 |
| Rodaje..... | 26 |
| Velocidad y régimen máximo del motor..... | 26 |
| Rodaje de neumáticos | 26 |
| Evitar el funcionamiento a una velocidad baja y constante | 26 |
| Deje que el aceite motor circule | 27 |
| Primera revisión | 27 |
| Comprobaciones previas | 27 |
| Consejos de conducción..... | 29 |
| Arranque del motor | 29 |
| Conducción | 31 |
| Uso del cambio | 32 |
| Conducción en pendientes | 32 |
| Freno y aparcamiento..... | 32 |
| Comprobaciones y mantenimiento | 33 |
| Tabla de Mantenimiento periódico | 35 |
| Dotación de herramientas..... | 36 |
| Instrucciones para el desmontaje del depósito de gasolina.. | 36 |
| Puntos de engrase..... | 38 |
| Batería..... | 39 |
| Filtro del aire | 41 |
| Tubo de drenaje | 42 |

| | |
|---|----|
| Bujía | 43 |
| Aceite motor | 44 |
| Filtro de aceite motor | 46 |
| Juego libre de la maneta del embrague | 47 |
| Juego del cable del acelerador..... | 48 |
| Ralentí..... | 49 |
| Sistema de control de emisiones de vapores de combustible..... | 49 |
| Refrigerante | 49 |
| Tubos de gasolina..... | 50 |
| Cadena de transmisión..... | 50 |
| Sistema de frenado..... | 54 |
| Neumáticos | 59 |
| Desmontaje de los neumáticos..... | 62 |
| Alumbrado e intermitentes..... | 65 |
| Catalizador | 66 |
| Resolución de problemas | 67 |
| Comprobación del sistema de inyección de combustible | 67 |
| Comprobación del sistema de encendido | 67 |
| El motor no funciona..... | 68 |
| Motor con poca fuerza | 68 |
| Sistema de inyección de combustible | 69 |
| Conexión USB | 72 |
| Añadiendo accesorios eléctricos | 73 |
| Método de almacenamiento | 74 |
| Método de reinicio..... | 75 |
| Limpieza de la motocicleta | 77 |
| Transporte..... | 79 |
| Instrucciones de uso de la batería..... | 80 |
| Características técnicas..... | 82 |
| Esquema eléctrico | 84 |

Instrucciones del usuario

El mercado ofrece una gran cantidad de accesorios que se pueden montar en su motocicleta y, por lo tanto, no podemos controlar directamente la calidad e idoneidad de cada uno de ellos. Un accesorio que no sea adecuado pondrá en peligro la seguridad del piloto. Por ello, debe tener un especial cuidado en la selección de los accesorios y su instalación. Aunque no podemos examinar la idoneidad de los accesorios que se venden en el mercado, su vendedor autorizado Zontes puede ayudarle a elegir accesorios de alta calidad y también podrá instalarlos correctamente.

PELIGRO

Los accesorios montados incorrectamente, así como las motocicletas modificadas cambiarán la manejabilidad del vehículo y pueden provocar un accidente.

Nunca use accesorios inadecuados y asegúrese que los accesorios están bien montados. Todos los accesorios y recambios deben ser originales.

Debe montar correctamente tanto los accesorios como los recambios; si tiene alguna duda, contacte por favor con su vendedor o taller autorizado Zontes.

Los parabrisas, respaldos, alforjas, equipaje, etc., son todos accesorios añadidos lo que provocan inestabilidad en la conducción. Especialmente ante el viento lateral o al cruzarse con vehículos de gran tamaño. Si el accesorio está mal montado o mal diseñado, podría poner en peligro la seguridad.

Los accesorios eléctricos pueden sobrecargar el sistema eléctrico, y una sobrecarga podría dañar el cableado, haciendo que el motor se cale en marcha o incluso destrozando el vehículo.

Al transportar equipajes, deberá fijarlo en la posición lo más baja posible y próxima a la motocicleta. El tamaño del equipaje afectará a la aerodinámica y a la manejabilidad de la moto. Por favor, equilibre ambos lados de la motocicleta y fije bien el equipaje.

Modificaciones: La modificación de la motocicleta o la eliminación de algunos de sus componentes no puede garantizar la seguridad de conducción original de la moto y es ilegal. El usuario perderá los derechos de la garantía si modifica la motocicleta.

Instrucciones para una conducción segura: Conducir una motocicleta es una actividad deportiva muy interesante y emocionante. También requiere cuidados especiales para garantizar la seguridad del piloto y otros usuarios de la vía pública. Las medidas preventivas son las siguientes:

Compruebe la motocicleta antes de conducir: Lea detenidamente el apartado "Comprobaciones previas" del presente

manual y compruébelas una a una según el manual, nunca se debe olvidar que pueden garantizar la seguridad del piloto y su acompañante.

Familiarícese con su motocicleta: Su habilidad para conducir y sus conocimientos mecánicos son la base de una conducción segura. Practique primero donde haya menos tráfico, hasta que pueda familiarizarse por completo con el funcionamiento mecánico y el método de funcionamiento de la motocicleta. ¡Recuérdelo! La práctica lleva a la perfección.

Realice sus propias habilidades de conducción: En cualquier momento conduzca conociendo sus limitaciones. Conozca sus límites de habilidad y no se muestre reacio a evitar accidentes.

Esté atento al tráfico los días de lluvia: Se debe prestar atención a la conducción los días de lluvia; tenga en cuenta que la distancia de frenado es el doble que los días soleados. Evite deslizamientos conduciendo fuera de los límites marcados por la pintura de la carretera, tapas de alcantarilla y aceite en el asfalto. Cuando conduzca sobre cruces con vías de tren, rejillas y puentes, tiene que tener cuidado. En el caso de sospechar algo negativo, reduzca la velocidad.

Límite de velocidad: Evite circular a alta velocidad y que el ruido con el motor revolucionado sea demasiado elevado.

Estrategia de conducción: La mayoría de los accidentes de motocicletas se deben a choques de coches contra una motocicleta que viene de frente. La mejor estrategia de conducción es hacerse ver bien por otros conductores; incluso en autovías y durante el día debe hacerse ver bien. Utilice ropa con materiales reflectantes de seguridad. Evite situarse en el punto ciego de otro conductor.

Situación de los números de identificación

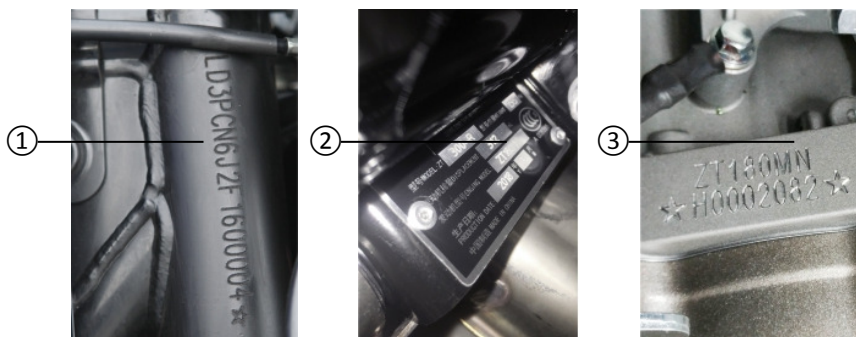

El número de bastidor y el número de motor son necesarios para registrar la motocicleta, pedir recambios o confiar en el servicio especial; con estos números su vendedor autorizado Zontes le ofrecerá un mejor servicio.

- (1) El número de bastidor se encuentra grabado en la pipa de la dirección.
- (2) La placa de identificación VIN está remachada en la parte inferior del bastidor.
- (3) El número del motor está grabado en el lado izquierdo del cárter. Por favor escriba el número en los siguientes espacios en blanco para futuras referencias.

| | |
|---------------------|--|
| Número de bastidor: | |
| Número de motor | |

Mantenimiento del silenciador

El silenciador con catalizador de esta motocicleta puede reducir eficazmente el proceso las emisiones de sustancias nocivas a la atmósfera. Para que el dispositivo funcione de manera efectiva, consulte en el apartado "Mantenimiento" el mantenimiento preventivo.

Para mejorar la duración del silenciador y evitar problemas causados por un uso no normal y la formación de óxido, la eficiencia de la conversión catalítica disminuye; asegúrese de cumplir con los siguientes puntos:

- Evite tiempos largos acelerando a alta velocidad.
- Evite cargas pesadas con marchas cortas

- Evite añadir aditivos antióxido u otros aceites al silenciador
- Evite lavar con agua fría el silenciador cuando aún está caliente
- Evite seguir circulando con el motor apagado
- Evite mezclar la gasolina con aceite
- Use gasolina sin plomo
- Mantenga limpio el silenciador de suciedad en la parte trasera y superficie
- Mantenga el motor funcionando en buen estado, realizando el mantenimiento y comprobaciones periódicas. Evite fallos que produzcan los gases de escape de la combustión del motor provocando un error en la síntesis química del catalizador en la combustión secundaria.
- Al montar el silenciador, instale correctamente su junta.
- Si necesita desmontar el sensor de oxígeno, asegúrese de usar las herramientas correctas y mantener el conjunto del silenciador después de enfriarlo a temperatura ambiente.

 PELIGRO

Si conduce con maletas laterales, tenga cuidado al girar para no volcar el vehículo y provocar daños personales.

Se debe comprobar el funcionamiento del sistema de freno trasero antes de iniciar la marcha. Si hay un problema, por favor repárelo inmediatamente

Evite conducir con un casco en el gancho del casco, para evitar que se enganche en la rueda, haciendo que el vehículo vuelque provocando daños personales.

 PELIGRO

Tenga cuidado al desconectar los tubos de combustible para vaciar el depósito, evitando producir llamas y daños en el vehículo como consecuencia de que el silenciador de la motocicleta toque materiales inflamables: el uso de la motocicleta y su entorno no pueden representar un peligro de incendio.

El mantenimiento del vehículo requiere recambios, utilice recambios originales, el uso de componentes no originales, en particular componentes eléctricos, podrían dañar la motocicleta e incluso destruir el vehículo.

No instale accesorios a su gusto, especialmente componentes eléctricos. Si el cableado o la carga eléctrica es demasiado grande, podría destruir el vehículo.

Situación de los componentes

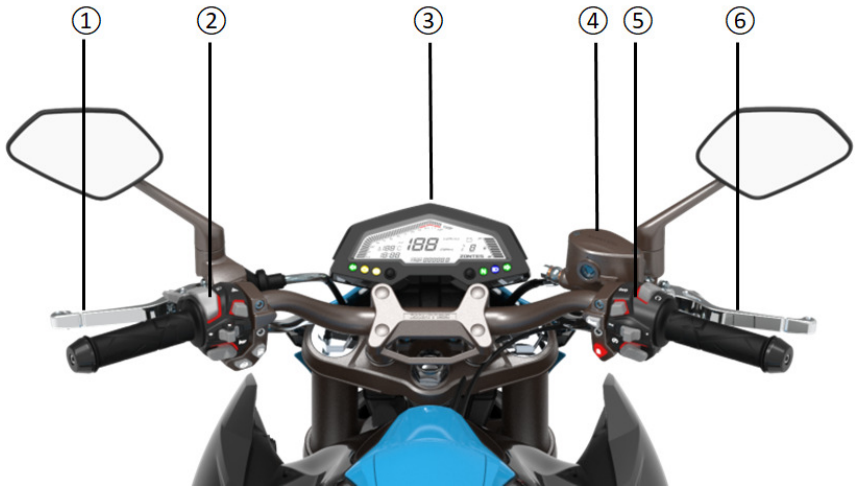

1. Maneta de embrague
2. Grupo de conmutadores izquierdo
3. Panel de instrumentos
4. Depósito de líquido de frenos delantero
5. Grupo de conmutadores derecho
6. Puño del acelerador



- 7. Disco del freno trasero
- 8. Silenciador
- 9. Pedal del freno trasero
- 10. Disco del freno delantero
- 11. Bobina de alta tensión
- 12. Caballete lateral
- 13. Palanca de cambio

Instrucciones del PKE (sistema de arranque sin llave)

Imagen 1



Imagen 2



Imagen 3



Imagen 4



Imagen 5



Imagen 6

Hay dos componentes en el sistema PKE, el controlador (imagen 3) y el emisor (imagen 4). El sistema PKE está operativo cuando ambos se activan.

1. Activación del emisor PKE

La motocicleta se entrega con dos emisores, uno de los cuales debe guardarse como repuesto.

El emisor tiene un código que se corresponde con el del controlador PKE. El controlador PKE sólo reconoce un único emisor. Cuando cambie el emisor, actívalo de la siguiente manera:

- a. Pulse brevemente el botón rojo de activación / desactivación "🔒" en el manillar (imagen 1).
- b. En los siguientes 5 segundos, pulse el botón de activación del emisor (imagen 4). Después de escuchar un tono, se han emparejado ambos elementos. Después del emparejamiento, el testigo del emisor parpadeará una vez cada 3 segundos.

 ATENCIÓN



El controlador PKE solo reconoce uno de los emisores, uno de ellos está activado y el otro está desconectado.

2. Encendido del PKE:

Pulse brevemente (un segundo) el botón rojo de activación/desactivación “” en el grupo de conmutadores derecho (imagen 1), los intermitentes se iluminarán dos veces, el manillar se desbloqueará automáticamente y luego se oirá un zumbido indicando que el circuito está conectado.

 ATENCIÓN

Si no se ha desbloqueado el manillar, el vehículo no estará listo para su uso y emitirá 5 pitidos. En este caso, puede que el bloqueo del manillar se haya atascado; mueva ligeramente el manillar para liberarlo, y como el vehículo no está encendido, pulse a continuación brevemente el botón rojo de arranque para reiniciarlo.

Si pulsa brevemente el botón rojo de activación/desactivación “” y el vehículo no responde, es posible que la batería ya esté agotada. Pulse brevemente el interruptor de activación de la batería (imagen 2) para activar la batería. (Después de pulsar el botón rojo de activación/desactivación “”, el testigo del interruptor se iluminará durante 5 segundos. El testigo está encendido, lo que significa que la batería está completamente cargada, si el testigo parpadea lentamente significa que la batería está a mitad de carga, y si el testigo parpadea rápidamente, indica que la batería está a punto de agotarse).

Si la batería se activa, pulse brevemente el botón rojo de arranque, y si el vehículo no responde, compruebe si la pila del emisor tiene carga y revise el fusible PKE, y luego reactive el emisor (vea la imagen 3 para la ubicación del fusible).

Después de arrancar el PKE:

Cuando la motocicleta está encendida o en condiciones de uso, el botón rojo de activación/desactivación, el botón de apertura del tapón del depósito de combustible (como se muestra en la imagen 5), el botón de apertura del asiento (imagen 6) no están operativos. Cuando el vehículo está estacionado, el tapón del depósito y el de apertura del asiento solo pueden abrirse mientras el vehículo está apagado.

 PELIGRO

Durante la conducción, si encuentra que la señal de doble flash está encendida junto con algunos ruidos especiales, significa que hay una anomalía en el bloqueo del manillar, pare la motocicleta inmediatamente y apague la alimentación. Después de varios segundos, se restablecerá el bloqueo del manillar. A continuación, reinicie el sistema nuevamente, puede volver a conducir cuando la señal de doble flash se haya apagado.

3. PKE apagado

Después de detener la motocicleta y parar el motor, gire a tope el manillar a la izquierda, mantenga presionado el botón rojo de activación/desactivación “” del grupo de conmutadores derecho del manillar (durante dos o tres segundos), los intermitentes parpadearán dos veces, el manillar se bloqueará, se emitirá un zumbido una vez y el vehículo estará apagado.

 ATENCIÓN

Si el manillar no se gira a la izquierda y se apaga. Después de que el vehículo se apague, el vehículo emitirá cinco pitidos para indicar que el manillar no se ha bloqueado correctamente, pero en ese momento, el bloqueo del manillar está preparado y si el manillar se gira completamente a la izquierda, quedará bloqueado automáticamente.

Si el manillar no se gira completamente a la izquierda y se ha desactivado la motocicleta, no se puede arrancar el vehículo, pero sí que se pueda mover. Podría propiciar el robo de la motocicleta.

Cuando mueva la motocicleta hacia delante o cuesta abajo, asegúrese de que el sistema PKE se haya arrancado (el bloqueo del manillar está liberado en este momento).

Botón de prueba del controlador (imagen 3)

La función es la misma que el botón rojo activación/desactivación “”. Con una pulsación corta o larga se puede usar para encender y apagar el vehículo. Su función es detectar si el PKE tiene un problema y eliminar el arranque anómalo causado por el botón rojo del manillar.

Modo de emergencia

El modo de emergencia se puede usar cuando la motocicleta no puede arrancar normalmente. Pulse el botón rojo activación/desactivación “” o el botón de PRUEBA del controlador, y luego pulse el botón de activación del emisor 8 veces; a continuación oír 8 pitidos y el sistema PKE entra en el modo de

emergencia, la motocicleta se puede activarse, pulse el botón de activación en el emisor de nuevo, la motocicleta se apaga, y se elimina el modo de emergencia.

⚠ ATENCIÓN

¡Asegúrese de disponer un fusible original KST (15A) de repuesto!

⚠ ATENCIÓN

Hay una pila dentro del emisor. Normalmente dura 1-2 años. Si su emisor no funciona y el testigo del emisor está apagado, pruebe a cambiar la pila (el emisor tiene una pestaña de apertura y se puede cambiar después de abrir. La pila es del tipo botón con referencia 2450).

Panel de instrumentos

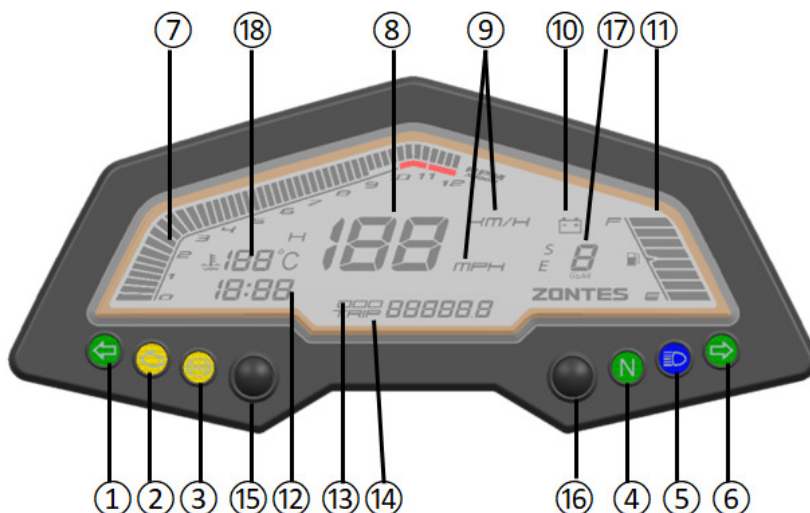

(1) Testigo del intermitente izquierdo, (2) Testigo de fallo en el sistema de inyección, (3) Testigo sistema antibloqueo de frenos ABS, (4) Testigo de punto muerto, (5) Testigo luz larga, (6) Testigo del intermitente derecho, (7) Cuentavueltas, (8) Velocímetro, (9) Unidades km/millas, (10) Testigo baja tensión de la batería, (11) Nivel de gasolina, (12) Reloj horario, (13) Cuentakilómetros total, (14) Cuentakilómetros parcial, (15) Botón MODE, (16) Botón SET, (17) Marcha engranada, (18) Temperatura del refrigerante.

Pulse brevemente el botón "🔒", la pantalla LCD mostrará todo el contenido, luego escanea el motor hasta que alcanza la escala máxima del velocímetro, y a continuación vuelve a cero y entra en el estado normal de funcionamiento.

 **ADVERTENCIA**

Al lavar el vehículo no apunte el chorro de agua a alta presión directamente al panel de instrumentos.

No use gasolina, queroseno, alcohol, líquido de frenos o disolventes orgánicos con un paño para limpiar el panel de instrumentos, de lo contrario, pueden producirse grietas o decoloración en el panel debido a la exposición con disolventes orgánicos.

1. Testigo del intermitente izquierdo

Cuando el conmutador de intermitentes se mueve a la izquierda, el testigo del intermitente izquierdo parpadeará.

2. Testigo de fallo en el sistema de inyección

Pulse brevemente el botón "🔒". Es normal que el testigo de fallo en el sistema de inyección se ilumine cuando la motocicleta aún no está en marcha, si el testigo no está encendido, no arranque la motocicleta. Cuando se ha arrancado el motor y el testigo amarillo de fallo en el sistema de inyección permanece encendido, indica que hay un problema en el sistema de inyección de combustible.

 **ADVERTENCIA**

Cuando el testigo de fallo en el sistema de inyección de combustible muestre un error, puede averiar el sistema de inyección de combustible si sigue conduciendo la motocicleta. Póngase en contacto con su vendedor autorizado para verificar el sistema de inyección de combustible.

3. Testigo sistema antibloqueo de frenos ABS

Testigo del ABS: Muestra el estado del sistema del ABS; pulse el botón "🔒" cuando la motocicleta esté lista pero sin arrancar, lo normal es que se quede encendido el testigo del ABS. Cuando se inicia la marcha y se superan los 5 km/h, el testigo del ABS se apagará automáticamente, de lo contrario, podría existir algún problema en el sistema ABS. Póngase en contacto con su vendedor autorizado para solucionar el problema.

4. Testigo de punto muerto

Siguiendo la nomenclatura internacional, se iluminará el testigo de color verde con la letra "N" cuando el cambio esté en punto muerto.

5. Testigo de luz larga
Cuando cambie la luz del faro de corta a larga, se iluminará este testigo de color azul.
6. Testigo del intermitente derecho
Cuando el conmutador de intermitentes se mueve a la derecha, el testigo del intermitente derecho parpadeará.
7. Cuentavueltas
Muestra el régimen de giro del motor, en revoluciones por minuto o rpm. La zona entre 10.000 y 12.000 rpm corresponde a la zona roja del cuentavueltas. Evite rodar mucho en este régimen.
8. Velocímetro
El velocímetro muestra la velocidad de cruce de la motocicleta en kilómetros por hora (o millas por hora).
9. Método para cambiar de unidades km/h a mph
En el MODO "ODO", mantenga pulsado un tiempo largo el botón MODE para alternar entre la unidad de velocidad en MPH o km/h. Al hacer el cambio también se aplica a la lectura de los cuentakilómetros.
10. Testigo baja tensión de la batería
Si parpadea este símbolo de aviso de baja tensión de la batería, significa que la tensión de la batería está por debajo de los 11,5 +/- 0,25 V. Cargue la batería o cámbiela por una nueva.
11. Nivel de gasolina
El nivel de combustible muestra el contenido de gasolina que queda en el depósito de combustible. Hay ocho segmentos que representan el nivel, el octavo 8 significa nivel completo, cuando el combustible cae al primer nivel y cuando el último segmento parpadea, debe llenar el depósito de gasolina lo antes posible.

 **ADVERTENCIA**

Cuando la motocicleta está estacionada sobre su caballete lateral, el nivel de gasolina no indica con precisión. Ponga la motocicleta en el estado normal de manejo, después de pulsar el botón rojo activación/desactivación "🔒", sin llegar a arrancar el motor, y espere medio minuto para el nivel de gasolina muestre con precisión el contenido que queda en el depósito.

12. Reloj Horario

Muestra la hora y minutos en formato 12 horas.

Método para ajustar el reloj: ODO MODE: mantenga pulsado el botón SET, y entre el modo de ajuste del tiempo, pulse brevemente el botón MODE, y las horas aumentarán; mantenga pulsado el botón SET y entra en modo ajuste, verá los dígitos parpadeando, pulsando el botón MODE suben los dígitos de la hora. Con una pulsación larga del botón SET, parpadeará un dígito, y lo aumentará pulsando el botón MODE cada vez que lo pulse. Con una pulsación larga del botón SET se da por finalizado el ajuste de la hora.

ATENCIÓN

Si se desconecta la batería y posteriormente se conecta, el reloj mostrará "12:00".

13. Cuentakilómetros total / 14 Cuentakilómetros parcial

El área de visualización de la pantalla LCD tiene dos funciones: cuentakilómetros total ODO y cuentakilómetros parcial TRIP.

El cuentakilómetros total ODO registra el kilometraje total recorrido desde el comienzo hasta ahora, no se puede reiniciar; el valor máximo registrado es de 99999.9; TRIP registra un kilometraje acumulado que puede reiniciarse, su valor máximo registrado es de 999.9.

ADVERTENCIA

Al conducir una motocicleta, es muy peligroso manejar a la vez el panel de instrumentos. Si suelta las manos del manillar reducirá el control de la motocicleta. Lleve siempre las manos en el manillar mientras conduce.

15. Botón MODE

El botón MODE se usa para ajustar las funciones del panel de instrumentos, consulte el contenido del apartado relacionado con la función.

16. Botón SET

El botón SET se utiliza para ajustar las funciones del panel de instrumentos, consulte el contenido del apartado relacionado con la función. (Consulte el método de cambio de unidades para el velocímetro)

17. Indicador de marcha engranada

La motocicleta utiliza una transmisión de seis velocidades bajo el estándar internacional. La pantalla muestra la velocidad que está engranada en ese momento: 1, 2, 3, 4, 5 o 6.

18. Temperatura del refrigerante

Cuando la temperatura del refrigerante alcanza los 110 grados, comenzará a parpadear. Es posible que el refrigerante esté demasiado caliente o frío o que el nivel de refrigerante sea demasiado bajo.

 **ADVERTENCIA**

Si aparece un símbolo de advertencia en el indicador de temperatura del agua, por favor detenga la motocicleta. Pare el motor y compruebe; también deje que se enfríe el refrigerante. Si fuese necesario, rellene el refrigerante. Con el fin de enfriar el refrigerante, se debe evitar mantener el motor a ralentí o a velocidades bajas durante un tiempo prolongado.

Instrucciones de funcionamiento del panel de instrumentos:

Una pulsación prolongada se define como pulsar el botón más de 2 segundos. Una pulsación breve significa pulsar el botón menos de 2 segundos.

1. Cambio del cuentakilómetros total-parcial: en el modo TRIP, pulse brevemente el botón MODE, y cambiará al modo ODO o de cuentakilómetros total, pulse brevemente el botón MODE otra vez, y volverá al modo TRIP.
2. Ajuste del brillo: la luz de fondo de la pantalla tiene cinco niveles de brillo ajustables. Cuando se encuentra en el modo TRIP, pulse brevemente el botón SET para bajar el nivel de brillo y de la misma manera sucesivamente.
3. Ajuste de la hora: en el modo ODO, mantenga pulsado el botón SET, y le dirigirá al modo de ajuste de la hora.
4. Cambiar las unidades del velocímetro: en el modo ODO, mantenga pulsado el botón MODE, y cambiará la unidad de velocidad, y a la vez, también se cambiará la unidad del cuentakilómetros.
5. Reinicio del cuentakilómetros parcial: en el modo TRIP, mantenga pulsado el botón SET, y se pondrá a cero el registro del cuentakilómetros parcial.

Mandos del manillar



1. Maneta de embrague
Accione esta maneta cuando arranque el motor o cuando quiera embrague desconectando la transmisión.
2. Gatillo de ráfagas
En marcha, accione este gatillo para advertir a los conductores que vienen de frente.
3. Conmutador de cambio de luces
Funcionamiento de las luces largas: Cuando el conmutador se cambia a la posición “ \Rightarrow ”, se ilumina en el faro el haz de luces cortas o de cruce. Cuando se cambia el conmutador de luces a la posición “ \Leftarrow ” se ilumina en el faro el haz de luces largas o de carretera.
4. Interruptor de intermitentes de emergencia
Presione este interruptor y los cuatro intermitentes parpadearán simultáneamente advirtiendo a los vehículos cercanos que hay una situación peligrosa.
5. Botón del claxon
Pulsando este botón, sonará el claxon.
6. Conmutador de intermitentes
Cuando mueva el conmutador a la izquierda, los dos intermitentes del lado izquierdo de la motocicleta parpadearán. Cuando mueva el conmutador a la derecha, los dos intermitentes del lado derecho de la motocicleta parpadearán.

 **ADVERTENCIA**

Siempre que desee cambiar de carril o girar, se debe indicar con los intermitentes. Cuando haya acabado la maniobra de cambio de carril o giro, los intermitentes deben apagarse.

7. Botón del ABS:

Activación del ABS:

1. Pulse el botón rojo activación/desactivación “” y conecte la motocicleta para dejarla en el modo preparado. El testigo del ABS estará encendido (cuando la velocidad supere los 5 km/h, el testigo se apagará), el sistema ABS comenzará a funcionar automáticamente;
2. Cuando pulsa el botón más de tres segundos, el sistema ABS se apaga y la motocicleta queda en el modo preparado; el testigo del ABS parpadeará rápidamente, y podrá liberar el botón. En ese caso, el testigo del ABS se iluminará, y se iniciará el sistema ABS.

Desactivación del ABS: cuando la motocicleta esté en modo preparado, mantenga presionado el botón durante tres segundos, y cuando el testigo del ABS parpadee rápidamente suelte el botón. El testigo del ABS parpadeará, lo que indica que el sistema ABS se ha desconectado.

 **ATENCIÓN**

En marcha, si el sistema ABS está en el modo activado, no podrá cambiar a estado desactivado utilizando el botón del ABS

8. Botón del depósito de gasolina

En el caso de que el tapón del depósito de gasolina esté cerrado, pulse el botón “” y el tapón del depósito de gasolina se abrirá automáticamente.

9. Botón de apertura del asiento

Si el asiento está cerrado, puede abrir el asiento pulsando este botón.

 **ATENCIÓN**

Si el asiento no está montado en su posición, el asiento se deslizará y el conductor perderá el control de la motocicleta. Asegúrese de montar el asiento con el cierre de seguridad.

10. Botón ECO

Antes de arrancar el motor, pulse el botón ECO. La letra “E” del panel de instrumentos se iluminará. Si se vuelve a pulsar el botón ECO sobresaldrá ligeramente, iluminándose en el panel de instrumentos la letra “S”. “E” representa el modo económico, y “S” representa el modo deportivo o sport.

11. Interruptor cortacorrientes

Este interruptor está incluido en el conjunto de conmutadores del grupo de conmutadores derecho y tiene una superficie en forma de ola. Sitúe el interruptor en la posición “”, y se conectarán los circuitos pudiendo arrancar el motor.

Si coloca el interruptor en la posición “”, los circuitos se desconectarán y no podrá arrancar el motor. En caso de emergencia utilice este interruptor.

12. Maneta del freno delantero

Para frenar la rueda delantera, se debe accionar la maneta del freno delantero. Debido a que se emplea un sistema hidráulico para los frenos, no necesita aplicar demasiada fuerza para accionar la maneta. Cuando accione la maneta del freno delantero, la luz de freno se encenderá automáticamente.

13. Acelerador

El puño del acelerador se usa para controlar la velocidad del motor. Girándolo hacia el piloto se acelera; y alejándolo del piloto se desacelera.

14. Arranque eléctrico

Pulse este botón para arrancar el motor, el cambio debe estar en punto muerto, con el interruptor cortacorrientes en la posición “”, y con la maneta del embrague accionada por seguridad.

| |
|--|
|  ADVERTENCIA |
| Quando arranque el motor, no pulse más de cinco segundos seguidos el botón de arranque. Esto se debe a que si abusa del arranque puede provocar un calentamiento anormal en el circuito. Si aún no puede arrancarlo en ese tiempo, debe detenerse y verificar el sistema de suministro de combustible y volver a intentarlo. (Consulte el apartado “Resolución de problemas”). |

15. Interruptor de luces

Posición “”: se iluminarán a la vez la luz del faro delantero, posición delantera, posición trasera (piloto trasero) y la iluminación de la placa de la matrícula.

Posición: “•” sólo se iluminarán a la vez la luz de posición delantera, posición trasera y la iluminación de la placa de la matrícula.

16. Interruptor de bloqueo/desbloqueo

Pulse el botón rojo activación/desactivación “🔒”, y se conectará el circuito del encendido. El panel de instrumentos se encenderá y la motocicleta estará lista para su uso.

Depósito de gasolina



El depósito de gasolina se encuentra delante del asiento. Para repostar gasolina deberá abrir la tapa de acceso al tapón. Asegúrese de que el motor esté parado, y pulse el botón del depósito de gasolina (1), la tapa (2) se abrirá automáticamente, gire el tapón (3) del depósito de gasolina en sentido antihorario. Para cerrar el depósito, siga el orden opuesto al descrito.

⚠ PELIGRO

No llene demasiado de gasolina, para evitar su desbordamiento por el calentamiento del motor. El nivel de gasolina no debe superar la parte inferior de la boca de llenado del depósito, o el combustible se desbordará por expansión del calor, y dañará las piezas de la motocicleta.

Pare el motor al repostar, asegúrese de que el interruptor cortacorrientes esté apagado. No lo acerque a llamas ni chispas.

No introduzca la manguera de llenado de gasolina más allá del estrechamiento de la boca de llenado, para no dañar el sensor de combustible.

Quando reposte gasolina, debe tomar algunas medidas de prevención, de lo contrario puede provocar fuegos o el vapor de combustible se le introducirá en los ojos. Reposte gasolina al aire libre. Asegúrese de que el motor esté parado para evitar derrames de gasolina. No fume, asegúrese de que no haya cerca fuentes de calor o fuego. Evite el vapor de la gasolina en los ojos. Cuando reposte, mantenga alejados a los niños y las mascotas.

⚠ ATENCIÓN

No use agua a alta presión para lavar la zona de la tapa del depósito de gasolina. Evite que entre el agua en el depósito de gasolina.

Palanca de cambio



La motocicleta cuenta con un cambio de seis velocidades, su funcionamiento es el siguiente. Seleccione la velocidad deseada moviendo hacia arriba o abajo la palanca de cambios; la palanca de cambios se recuperará a su posición original, para un cambio posterior.

Subiendo una pendiente, reduzca una velocidad o aumente las revoluciones del motor; en llano, aumente una velocidad y reduzca el régimen del motor. Con ello, se evitará dañar los componentes del sistema de transmisión y el desgaste innecesario de los neumáticos.

⚠ ATENCIÓN

Quando el cambio esté en punto muerto se iluminará el testigo del punto muerto. Suelte lentamente la maneta del embrague, para confirmar si realmente está en punto muerto.

Pedal de freno trasero



Presione el pedal del freno trasero, la rueda trasera frenará y se iluminará la luz de freno a la vez.

Precarga de muelle del amortiguador



El muelle del amortiguador trasero se ajusta según las necesidades de conducción, la carga y el estado de la carretera. Para ello solo necesita detener la motocicleta con el caballete lateral. Ajuste la precarga del muelle a la posición deseada. La rigidez disminuirá cuando lo ajustemos hacia abajo y aumentará cuando lo ajustemos hacia arriba.

Asiento



está cerrado.

Pulse el botón de apertura del asiento y se podrá retirar el asiento. Cuando coloque el asiento, inserte el asiento por su parte delantera, y presione el asiento hacia abajo. Cuando escuche un 'click', significa que el asiento

Caballete lateral

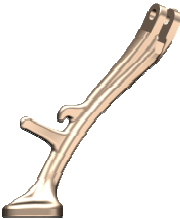

Cuando use el caballete lateral, al desplegarlo se cortará el encendido del motor, por más de que se mantenga accionada la leva de embrague. Únicamente permanecerá el motor en marcha si la caja de cambios se encuentra en en punto muerto.

Consejos para la gasolina, aceite motor y refrigerante

Gasolina: Debe usar gasolina sin plomo de 92-95 octanos mínimo. Sugerimos que use gasolina sin plomo de 95 o más octanos. La gasolina sin plomo aumenta la vida útil del pistón, bujía y silenciador.

Aceite motor: Use aceite motor de cuatro tiempos de calidad SEMI-SINTETICO nivel API SM o SN. BETA recomienda IPONE R4000 RS 4T 10W40 API SM SEMISINTÉTICO. NO se recomienda el uso de lubricantes Sintéticos ya que pueden hacer patinar el embrague.

ADVERTENCIA

La gasolina con plomo y los combustibles y aceite motor de baja calidad pueden dañar los componentes del motor y acortar la vida útil del catalizador, bujías y silenciador. Los aceites sucios pueden bloquear los conductos del aceite, lo que da como resultado un funcionamiento anómalo del motor, no use ese tipo de aceites.

ADVERTENCIA

Trate adecuadamente el aceite residual del motor, no contamine el medioambiente. Sugerimos que entregue en un punto limpio el aceite desechado dentro un recipiente sellado. No lo tire al cubo de basura o directamente al suelo.

Refrigerante: El refrigerante utilizado es el adecuado para radiadores de aluminio. El refrigerante es una mezcla de anticongelante y agua destilada. Se debe elegir el refrigerante adecuado si la temperatura exterior es más alta que el punto de congelación del líquido empleado en el sistema de refrigeración. Cuando agregue refrigerante, use etilén glicol como base.

PELIGRO

Es malo para la salud tragar o absorber refrigerante. Por lo tanto, cuando lo use, ni lo trague ni lo beba. Después de cada trabajo, limpie sus manos, cara o cualquier parte de la piel que haya estado en contacto con el refrigerante. Si se lo traga por error, vaya al hospital de inmediato. Si lo absorbe por error, respire más aire fresco. Si el refrigerante entra en contacto con sus ojos por error, lave sus ojos con agua abundante. Además, mantenga el refrigerante lejos de los niños y mascotas.

 **ADVERTENCIA**

El refrigerante que salpique posiblemente dañe la superficie de la motocicleta. Tenga cuidado cuando vuelva a llenar el líquido de refrigeración. Si se derrama, límpielo de inmediato.

Agua destilada para el refrigerante: Si necesita añadir agua, use agua destilada. Si usa otros tipos de agua, probablemente dañará el sistema de refrigeración.

Anti-Congelante: El refrigerante y el anticongelante pueden evitar el agarrotamiento y lubrican la bomba de agua. Por lo tanto, si la temperatura exterior es más alta que el punto de congelación del refrigerante, se puede usar.

 **ATENCIÓN**

Por favor, consulte las instrucciones del producto refrigerante cuando lo use.

Volumen de refrigerante (volumen total): 1.200 ml.

 **ATENCIÓN**

Elija el refrigerante adecuado de acuerdo con el entorno de conducción.

Rodaje

Un rodaje correcto puede prolongar la vida útil de la motocicleta, y también puede ofrecer el mejor rendimiento de la motocicleta nueva. A continuación, se muestra una tabla con los regímenes máximos del motor para hacer un rodaje correcto.

| | |
|-------------------------|---------------------|
| Primeros 500 kilómetros | Menos de 5.500 rpm |
| Hasta 1.500 kilómetros | Menos de 8.250 rpm |
| Más de 1.500 kilómetros | Menos de 11.000 rpm |

Velocidad y régimen máximo del motor

Se debe cambiar de velocidad a menudo en el período de rodaje. Durante el rodaje, puede ser apropiado detenerse en una gasolinera.

Rodaje de neumáticos

Al igual que el rodaje del motor, la adaptación de los neumáticos nuevos debe ser adecuada para garantizar el mejor rendimiento. El rodaje de unos neumáticos nuevos es de 150 km, debemos aumentar gradualmente el ángulo de inclinación para desgastar la capa superficial de los neumáticos y lograr su mejor rendimiento. En esos 150 km de uso con neumáticos nuevos, debemos evitar aceleraciones, giros y frenadas bruscas.

PELIGRO

Si un neumático no está bien adaptado causará derrapes o estará fuera de control. Después de un cambio de neumáticos, tenga cuidado en la conducción. Según lo explicado en este apartado, durante los primeros 150 km de rodaje de un neumático nuevo, se debe evitar aceleraciones y giros bruscos y frenadas de emergencia.

Evitar el funcionamiento a una velocidad baja y constante

Si rueda a un régimen fijo (con carga ligera) y marchas cortas, hará que las piezas se desgasten rápidamente y se adapten mal entre ellas. Siempre que no supere la apertura recomendada del acelerador (es decir, no más de 3/4 del recorrido máximo del acelerador), puede rodar el motor acelerando a diferentes regímenes. Sin embargo, durante los primeros 500 km, no debe superar más de las tres cuartas partes de la apertura del acelerador.

Deje que el aceite motor circule

No importa que el motor se encuentre caliente o frío, antes de comenzar, debe dejar que el motor tenga un tiempo de funcionamiento en vacío para que el aceite fluya por todo el circuito de engrase.

Primera revisión

La revisión de mantenimiento de los primeros 1.000 kilómetros es muy importante. Durante este período, todas las partes del motor deben tener un buen rodaje. En esta primera revisión de mantenimiento se deben poner todas las piezas a reajustar, apretar todas las uniones, cambiar las piezas contaminadas por el polvo abrasivo, así como el aceite motor. Hacer una primera revisión en profundidad a los 1.000 kilómetros, le garantizará a su motocicleta el mejor rendimiento y prolongará su vida útil.

| |
|--|
|  ADVERTENCIA |
| Siga las recomendaciones citadas en el apartado comprobaciones y mantenimiento para los primeros 1.000 kilómetros. Lea detenidamente los contenidos de peligro y advertencia de este apartado. |

Comprobaciones previas

Si su vehículo no ha sido comprobado antes de su utilización, y no recibe un mantenimiento adecuado, aumentará el riesgo de accidentes y el riesgo de daños mecánicos. Revise siempre la motocicleta antes del uso diario, asegúrese de que se encuentre segura para funcionar. Consulte en este manual de instrucciones, los capítulos de comprobaciones y mantenimiento.

Si la motocicleta usa neumáticos inadecuados, o si no funciona correctamente, o si la presión de los neumáticos no es correcta, perderá el control de la motocicleta. Emplee neumáticos con las dimensiones y características recomendados en este manual. Siempre de acuerdo con los requisitos de la sección de comprobaciones y mantenimiento para mantener la presión adecuada de los neumáticos.

Mantenga la presión recomendada de los neumáticos.

| Elementos a comprobar | Puntos clave de la comprobación |
|--|--|
| Sistema de dirección | Haga girar la dirección. No se atasca en su recorrido. No hay holguras |
| Acelerador | Juego de acelerador correcto, funcionamiento suave, el acelerador vuelve solo a su origen |
| Embrague | Juego libre correcto y funcionamiento suave |
| Frenos | Funcionamiento normal en la maneta y pedal, líquido de frenos por encima del nivel mínimo, no se sienten los mandos esponjosos, no hay fugas de líquido de frenos, pastillas de freno sin llegar al límite de desgaste |
| Amortiguadores | Funcionamiento y recuperación suave |
| Gasolina | Suficiente nivel de gasolina para cubrir la distancia prevista |
| Cadena de transmisión | Sin desgaste, cadena limpia y engrasada, tensión correcta |
| Neumáticos | Presión correcta, profundidad de huella correcta, sin desgastes |
| Aceite motor | Nivel de aceite motor correcto |
| Sistema de refrigeración | No hay fugas de refrigerante |
| Bombillas del alumbrado | Funcionan en todos los puntos de luz de la motocicleta |
| Intermitentes | Funcionan correctamente |
| Claxon | Funciona correctamente |
| Pulsadores de luz de freno | Funcionan correctamente |
| Interruptor cortacorrientes | Funciona correctamente |
| Interruptor corte de encendido del caballete lateral | Funciona correctamente |

 PELIGRO

Quando realice la comprobación, lo más peligroso es comprobar el estado de funcionamiento del motor. Tenga cuidado si introduce su mano o ropa en partes móviles de la motocicleta, le causará un grave daño. Además de comprobar el interruptor cortacorrientes del encendido del motor para hacer funcionar el motor, pare el motor cuando realice otras comprobaciones.

Consejos de conducción

 PELIGRO

Si va a conducir la motocicleta por primera vez, le sugerimos que practique en un recinto cerrado al tráfico, hasta que se familiarice con el control de la motocicleta.

Conducir con una sola mano es muy peligroso, se debe conducir con ambas manos firmemente agarradas al manillar y con ambos pies en las estriberas.

Al girar, aminore hasta una velocidad segura.

Si la superficie de la carretera es húmeda y lisa, la fricción de los neumáticos será mínima, y la capacidad de frenado también, por lo que debe reducir la velocidad y prestar la máxima atención.

El viento lateral suele ser frecuente en túneles, valles o detrás de vehículos grandes cuando se les adelanta. Debe estar atento y reducir la velocidad.

Cumpla las reglas de tráfico y los límites de velocidad

Arranque del motor

Quando active el sistema sin llave, todos los sistemas de la motocicleta se conectarán automáticamente. Compruebe si el interruptor cortacorrientes del motor está en la posición "🔌" En el momento en el que su motocicleta esté en punto muerto, el testigo de punto muerto se iluminará en el panel de instrumentos.

 ADVERTENCIA

Esta motocicleta está equipada con un corte del circuito de encendido y un botón de arranque. Solo bajo las siguientes condiciones arrancará el motor:

1. El cambio está en punto muerto, acciona la maneta del embrague, o
2. El cambio no está en punto muerto, el caballete lateral está recogido y acciona la maneta del embrague.

Cuando el sensor de inclinación ha detectado un vuelco, cortará el suministro eléctrico y el de gasolina y no permitirá que funcione el motor, iluminándose el testigo de fallo en la inyección. Una vez que la motocicleta esté lista para arrancar de nuevo, tendrá que desactivarla con el botón rojo de activación/desactivación “”, y después de esperar 1 minuto, volver a activarla y poner en marcha el motor.

Cuando el motor esté frío:

1. Recoja el caballete lateral.
2. Deje cerrado el puño de acelerador (posición de ralentí).
3. Ponga en marcha el motor con el botón de arranque.

Cuando el motor esté frío y sea difícil de arrancar:

1. Recoja el caballete lateral.
2. Abra el acelerador 1/8 de su recorrido y, al mismo tiempo, pulsar el botón de arranque con el símbolo “”.
3. Después de arrancar el motor, mantenga el motor girando para su precalentamiento completo.

 ADVERTENCIA

Cuanto más frío sea el clima, más tiempo necesita el motor para precalentarse. El precalentamiento completo reduce el desgaste del motor.

Cuando el motor esté caliente

1. Recoja el caballete lateral.
2. Deje cerrado el puño de acelerador (posición de ralentí).
3. Arranque el motor pulsando el botón de arranque con el símbolo “”. Después de que el motor arranque, deje que el motor siga en marcha para su completo precalentamiento.

Cuando el motor esté caliente y sea difícil de arrancar

1. Recoja el caballete lateral.
2. Abra el acelerador 1/8 de su recorrido y, al mismo tiempo, pulse el botón de arranque con el símbolo “”.
3. Si después de varios intentos siga siendo difícil de arrancar, lo más probable es que el cilindro esté ahogado. En ese caso, debe limpiar el cilindro con este proceso: abra el acelerador por completo y pulse el botón de arranque durante 3 segundos.

 PELIGRO

Cuando arranque con el cambio en punto muerto y el acelerador cerrado, tenga por costumbre accionar la maneta de embrague antes de arrancar. De este modo evitará el error de que la moto avance inmediatamente cuando arranque.

Cuando arranque la motocicleta, debe accionar la maneta de embrague o poner el cambio en punto muerto, de lo contrario no podrá arrancar. No olvide recoger el caballete lateral al mismo tiempo.

Cuando el sensor de inclinación ha detectado un vuelco, cortará el suministro eléctrico y el de gasolina y no permitirá que funcione el motor, iluminándose el testigo de fallo en la inyección. Una vez que la motocicleta esté lista para arrancar de nuevo, tendrá que desactivarla pulsando el botón rojo de activación/desactivación, y después de esperar 1 minuto, volver a activarla y poner en marcha el motor.

Conducción

Recoja el caballete lateral, accione la maneta del embrague, espere un momento, presione la palanca de cambio para introducir la primera marcha, acelere y libere lentamente la maneta del embrague suavemente, la motocicleta comenzará a moverse.

Si quiere llegar a la siguiente marcha más alta, acelere primero y luego cierre el acelerador, accionando la maneta del embrague al mismo tiempo, suba la palanca de cambio para engranar la segunda marcha. Luego suelte suavemente la maneta del embrague y acelere. Siguiendo este proceso de cambio gradual puede alcanzar la marcha más alta.

 PELIGRO

Cuando circule cuesta abajo, no apague el interruptor cortacorrientes o el botón rojo de activación/desactivación. De lo contrario, reducirá la vida útil del catalizador del silenciador.

Uso del cambio

El sistema de cambio hace que el motor funcione sin problemas en su rango de velocidades normales. La marcha adecuada se selecciona para obtener el mejor rendimiento del motor. El piloto debe seleccionar la marcha más apropiada según las condiciones de manejo, y nunca utilizar marchas cortas en conducción a alta velocidad. En cualquier caso, no haga patinar el embrague para controlar la velocidad. Antes de reducir a una marcha inferior, reduzca la velocidad o aumente el régimen del motor. Antes de cambiar a una marcha superior, aumente la velocidad o reduzca el régimen del motor.

Conducción en pendientes

Al subir fuertes pendientes, las motocicletas tienden a disminuir su potencia y decelerar. Debe reducir a una marcha inferior, permitiendo que el motor funcione dentro la gama de revoluciones de su potencia normal. Tendrá que manejar rápidamente el cambio para evitar que la motocicleta decelere demasiado.

Al ir cuesta abajo, podemos utilizar el motor para ayudar a frenar reteniendo, siempre y cuando reduzca a una marcha más baja. Si abusa de los frenos con un uso continuo, se sobrecalentarán y reducirán la capacidad de frenado.

ADVERTENCIA

Quando circule cuesta abajo, no apague el interruptor cortacorrientes ni el botón rojo de activación/desactivación “”, para no reducir la vida útil del catalizador del silenciador.

Freno y aparcamiento

1. Cierre el acelerador a su posición de reposo.
2. Frene usando la maneta del freno delantero y el pedal del freno trasero al mismo tiempo.
3. Cuando la velocidad sea lo suficientemente baja, puede reducir a una marcha inferior para bajar la velocidad.
4. Accione la maneta del embrague (para desembragar), cambie a punto muerto y luego detenga la motocicleta por completo. Después de cambiar a punto muerto, el testigo de punto muerto se iluminará.
5. Si aparca la motocicleta con el caballete lateral en una pendiente suave, debe introducir una marcha lo más corta posible para que la motocicleta no se mueva, evitando vuelcos por las maletas laterales. Sin embargo, cuando vuelva a usar la motocicleta, debe cambiar de nuevo a punto muerto.

6. Ponga el interruptor cortacorrientes en la posición de apagado a la derecha del manillar y el motor se parará.
7. Gire el manillar a tope a la izquierda, pulse el botón “” durante 2-3 segundos, y el manillar se bloqueará y se apagarán por completo todos los circuitos eléctricos de la motocicleta.
8. Mueva el manillar para asegurarse de que el manillar quede bloqueado.

 **PELIGRO**

Las velocidades altas harán que la distancia de frenado sea más larga. Asegúrese de que el vehículo delantero tenga la distancia adecuada con respecto a la suya para frenar adecuadamente la motocicleta. De lo contrario, puede provocar un choque.

Si usa solo el freno delantero o trasero puede resultar muy peligroso, en estas condiciones se provocará un derrapaje y pérdida de control. Si el firme está mojado y va a girar, use el sistema de frenos con cuidado. Con superficies irregulares o en carreteras lisas, puede hacer que la motocicleta se des controle si realiza frenadas bruscas.

Si frena bruscamente por emergencia cuando la motocicleta está girando puede provocar una pérdida de control. En este caso, es mejor frenar antes de entrar en la curva para reducir la velocidad.

Cuando el motor está en funcionamiento o si se acaba de parar, la temperatura del silenciador es elevada. No lo toque para evitar quemaduras.

Si usa solo el freno trasero para frenar hará que el sistema de frenos se desgaste rápidamente, haciendo que la distancia de frenado sea más larga.

 **ADVERTENCIA**

Si usa otro bloqueo antirrobo, como antirrobo de arco, de disco, o por cadena articulada; debe retirar primero el antirrobo antes de conducir.

Comprobaciones y mantenimiento

La siguiente tabla resume las comprobaciones a realizar para cada mantenimiento periódico que se debe hacer en meses o distancia recorrida, dependiendo de cuál ocurra primero. Cada control se debe llevar a cabo de acuerdo con la tarea de la tabla.

Si su motocicleta ha sido utilizada en condiciones adversas, es decir, conducción frecuente con aceleraciones bruscas o utilizada en zonas muy polvorientas, debe tener un mantenimiento especial para mantener la fiabilidad de la motocicleta. El personal del taller autorizado Zontes puede asesorarle. Las suspensiones y el sistema de dirección

son piezas clave, y requieren una preparación y herramientas específicas y un mantenimiento cuidadoso. Para estar seguro, recomendamos que el trabajo sea hecho por personal de taller cualificado.

 PELIGRO

La primera revisión de los 1.000 km es fundamental, ya que puede hacer que su motocicleta sea fiable y ofrezca un rendimiento superior.

Cuando el motor está funcionando y se ha parado, la temperatura del silenciador es alta, por lo que no debe tocarlo para evitar quemaduras.

El mantenimiento inadecuado o problemas aparecidos después del mantenimiento pueden causar un accidente. Para mantener su motocicleta en buen estado, solicite al personal de mantenimiento del taller autorizado que se ocupe de las tareas marcadas con *. Consulte este apartado, si tiene alguna experiencia de mantenimiento mecánico puede mantener las tareas sin marcar; si no está seguro de cómo realizar con el trabajo, deje que el personal de su Vendedor Autorizado complete el mantenimiento.

 ADVERTENCIA

Preste atención al mantenimiento periódico para ver si se cumple completamente con el aviso o no. La primera revisión de los 1.000 km se llevará a cabo de acuerdo con el método descrito en este apartado. Los recuadros de "Peligro" y "Advertencia" de este apartado se debe leer detenidamente. Si cambia piezas incorrectas puede provocar un desgaste acelerado de la motocicleta y acortar su vida útil. Cuando la motocicleta requiera el cambio de componentes, solo debería usar recambios originales.

Los desechos en el proceso de mantenimiento, como los productos de limpieza y el aceite motor residual, deben manipularse adecuadamente para no dañar el medio ambiente.

Tabla de Mantenimiento periódico

| Frecuencia Elemento | kms Meses | 1.000 km 3 meses | 3.000 km 12 meses | 6.000 km 24 meses | 9.000 km 30 meses |
|--|--|---------------------|----------------------|----------------------|----------------------|
| Filtro del aire (Elemento) | | - | Comprobar | Comprobar | Comprobar |
| Tornillo/tuerca silenciador | | Apretar | - | Apretar | - |
| Juego de válvulas (en frío) A 0,10 - 0,20 mm | | - | - | - | Comprobar |
| Bujía | | - | Comprobar | Cambiar | Comprobar |
| Aceite motor | | Cambiar | Cambiar | Cambiar | Cambiar |
| Filtro del aceite motor | | Cambiar | Cambiar | Cambiar | Cambiar |
| Juego libre del embrague | | Comprobar | Comprobar | Comprobar | Comprobar |
| Cuerpo de mariposa | | Comprobar | - | Comprobar | - |
| Juego libre del acelerador | | Comprobar | Comprobar | Comprobar | Comprobar |
| Ralentí | | Comprobar | Comprobar | Comprobar | Comprobar |
| Sistema de aire secundario | | - | - | Comprobar | - |
| Sistema control evaporación contaminantes | | - | - | Comprobar | - |
| Manguitos del radiador | | - | Comprobar | Comprobar | Comprobar |
| Tubos de gasolina | | - | Comprobar | Comprobar | Comprobar |
| Cadena de transmisión | | Comprobar | Comprobar | Comprobar | Comprobar |
| | Comprobar los primeros 1.000 km o 15 meses | | | | |
| Frenos | | Comprobar | Comprobar | Comprobar | Comprobar |
| Líquido de frenos delantero/trasero | | - | Comprobar | Comprobar | Comprobar |
| | Cambiar cada 2 años | | | | |
| Neumáticos | | - | Comprobar | Comprobar | Comprobar |
| Uniones roscadas | | - | - | Comprobar | - |
| Horquilla | | - | - | Comprobar | - |
| Amortiguador | | - | - | Comprobar | - |
| Carrocería y tornillos/tuercas fijación motor | | Apretar | Apretar | Apretar | Apretar |

⚠ ATENCIÓN

Según la tabla de mantenimiento periódico, si fuese necesario realice además una limpieza, ajuste o cambio.

Si la motocicleta se utiliza en carreteras en mal estado y a plena potencia durante un tiempo prolongado, debe aumentar la frecuencia de las comprobaciones.

Dotación de herramientas

La dotación de herramientas se encuentra en la caja de herramientas.

Instrucciones para el desmontaje del depósito de gasolina

Los pasos para retirar el depósito de gasolina son:

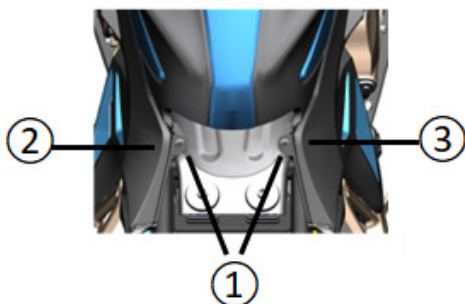

PASO 1:

Retire el asiento, retire las garras de fijación de la cubierta exterior del depósito de gasolina y las cubiertas laterales izquierda y derecha (1). Luego retire las cubiertas laterales izquierda y derecha (2) y (3).

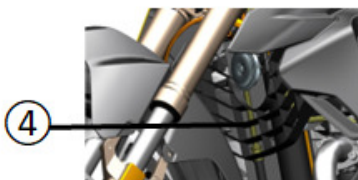

PASO 2:

Retire la cubierta del radiador (4).



PASO 3:

Retire la cubierta decorativa izquierda y derecha (5) y (6).

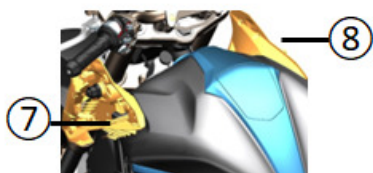

PASO 4:

Retire la parte posterior de la cubierta decorativa izquierda y derecha (7) y (8).

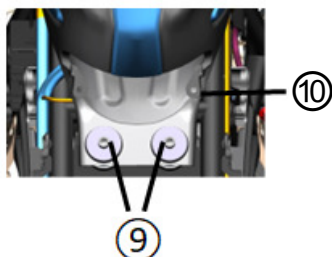

PASO 5:

Retire los dos tornillos (9), retire el cable de apertura de la tapa del tapón del depósito (10).



PASO 6

Retire la conexión de la bomba de gasolina (11), el tubo de gasolina (12), y el tubo de evaporación (13).

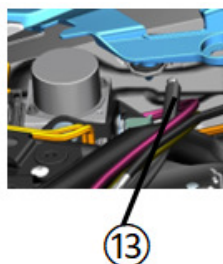

PASO 7:

Retire el depósito de gasolina desde detrás.

⚠ ADVERTENCIA

Antes de montar el depósito de gasolina, compruebe que el depósito no gotea y que el tubo respiradero no esté estrangulado.

Compruebe que la posición del depósito de gasolina es correcta.

Compruebe que la posición de los tubos de conexión es correcta.

Introduzca correctamente el tubo en la bomba de gasolina.

Al montar el tubo de gasolina, evite que entren cuerpos extraños en el tubo.

Puntos de engrase

Para una conducción segura, debe cuidar el engrase de diferentes puntos de la motocicleta para mantener el funcionamiento suave y prolongar su vida útil. Después de utilizar la motocicleta en condiciones adversas, o si se rueda bajo la lluvia o después de un lavado, debe lubricar la motocicleta. Los puntos de engrase son los siguientes:

⚠ ADVERTENCIA

La lubricación puede dañar los interruptores. No use grasa o aceite para lubricar los interruptores.

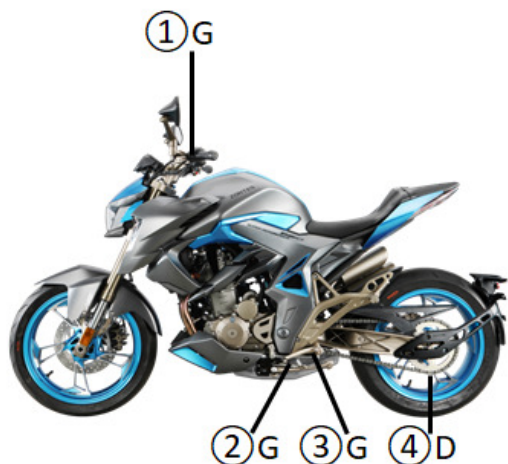

D Aceite de cadena
G Grasa

1. Eje de la maneta de embrague
2. Eje del caballete lateral y gancho del muelle
3. Ejes de la palanca de cambio y estribera
4. Cadena de transmisión
5. Eje de la maneta de freno
6. Eje del pedal de freno y estribera



Batería



La batería se encuentra debajo del asiento del piloto. Se trata de una batería de litio sin electrolito y sin mantenimiento. Haga la primera carga con un cargador específico para batería de litio. Después de montarla, está lista para su uso.

- Apague la motocicleta con el botón rojo de activación o desactivación.
- Retire el tirante de goma.
- Retire el borne negativo (-), aparte el capuchón de protección rojo y retire el borne positivo (+).
- Suavemente saque la batería. Cuando vaya a montar la batería monte primero el borne positivo (+) y luego el negativo (-).

ADVERTENCIA

Quando vuelva a montar la batería, tenga en cuenta que debe reiniciar algunos componentes del sistema de inyección. El proceso será: pulse el botón rojo de activación/desactivación, así como en el interruptor cortacorrientes en posición ON. Después de 10 segundos, apague el interruptor cortacorrientes. Después de 10 segundos, vuelva a encender el interruptor cortacorrientes y repita el ciclo dos veces.

Cambio de batería, tenga en cuenta lo siguiente: Cuando cambie la batería, deberá verificar que es de las mismas características y tipo que la original. Es importante que mantenga las mismas características porque, de lo contrario, podría afectar al rendimiento y a la vida útil de la motocicleta y es posible que se produzca algún fallo en el circuito.

Si no utiliza la motocicleta durante un tiempo prolongado, retire la batería y cárguela una vez al mes.

ADVERTENCIA

Se debe revisar periódicamente la batería, si la tensión es inferior a 12,8 V, le sugerimos cargar la batería.

La carga de la batería acortará la vida útil de la batería. Evite hacer demasiadas cargas en la batería.

Cargue la batería con un cargador específico para baterías de litio. La tensión de carga no debe ser mayor de 15V.

Trate adecuadamente una batería acabada, no dañe el medio ambiente.

Le sugerimos que recicle la batería acabada en un punto limpio local.

No la tire al cubo de basura ni directamente al suelo.

 **ADVERTENCIA**

Cuando se enciende el testigo del cargado significa que la batería está cargada; si el testigo parpadea lentamente la carga de la batería está casi agotada. Se recargará al 100% cuando esté a ralentí o cuando conduzca durante al menos media hora. Una carga rápida significa una carga manual necesaria (hay que activar la batería cuando esté en modo de carga manual).

Filtro del aire



El filtro del aire se encuentra bajo el asiento. Si el filtro del aire está sucio, puede hacer que se obstruya el paso del aire de admisión, baje la potencia y aumente el consumo de combustible. Si conduce en zonas polvorientas, deberá aumentar la frecuencia de limpieza del filtro del aire o su cambio. Complete los siguientes pasos para realizar la limpieza del filtro del aire.

⚠ ADVERTENCIA

Si conduce en zonas muy polvorientas deberá aumentar la frecuencia de limpieza o sustitución del filtro.

Es peligroso rodar el motor sin el elemento filtrante. Si no se encuentra el elemento filtrante en la caja del filtro del aire, la llama del motor desde la cámara de combustión se desplazaría hacia la cámara del filtro del aire. La suciedad entrará en el motor causándole daños. Si no está presente el elemento filtrante no arranque el motor.

1. Retire la tapa lateral derecha y quedará a la vista el filtro del aire
2. Retire los dos tornillos del filtro del aire como muestra la fotografía
3. Saque el elemento filtrante
4. Cambie el elemento filtrante por uno nuevo
5. Si sólo tiene que limpiar el elemento filtrante, retire la suciedad soplando con aire comprimido desde la cara interior y vuelva a ponerlo en su posición original

⚠ ATENCIÓN

Cuando limpie el elemento filtrante siempre comience desde el lado limpio hacia el sucio. Si lo hace en sentido contrario, la suciedad permanecerá en el elemento.

6. Siga los pasos en orden inverso para volver a montar el elemento filtrante limpio o nuevo. Compruebe que está bien montado y sellado adecuadamente.

⚠ ATENCIÓN

Si la posición del elemento filtrante no es la correcta, el polvo pasará el filtro y entrará en el motor produciendo daños mecánicos, Asegúrese que el filtro está montado en la posición correcta. Además, si lava la motocicleta evite que el agua entre en el filtro del aire, si entra agua en el filtro del aire, puede vaciarla liberando el tubo de drenaje y asegúrese que el filtro queda completamente vacío antes de usar la motocicleta.

Tubo de drenaje



Libere la abrazadera con unos alicates de punta largos. Retire el tubo y vacíe el contenido de aceite en un punto limpio. Vuelva a montar el tubo en su sitio siguiendo el orden inverso.

Bujía

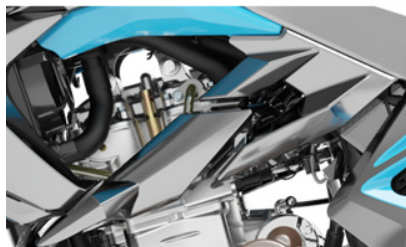

Desmontaje de la bujía

Siga los siguientes pasos

1. Retire la pipa de la bujía. No haga fuerza ya que puede romper la bujía
2. Retire la bujía con una llave de bujías
3. Compruebe la bujía

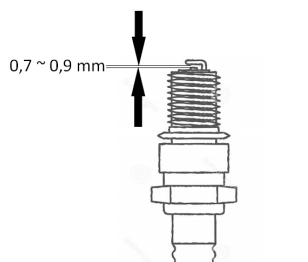

Guía para cambiar la bujía

Use un cepillo de púas metálicas para retirar la suciedad de la bujía, y luego use una galga para ajustar la separación entre electrodos a 0,7-0,9 mm.

Cuando retire los depósitos de carbonilla, debe observar el color de la nariz de porcelana interior de la bujía. El color le dirá si la bujía es la adecuada para el uso que le da a la moto. Si el color es oscuro, deberá cambiar la bujía por una caliente. Lo ideal es que el color sea marrón claro. Si el color es blanquecino, es síntoma de sobrecalentamiento y deberá cambiar a una bujía fría.

| Bujía | Tipo |
|-----------|----------------|
| LDK8RTIIP | Bujía estándar |
| LDK9RTIP | Bujía fría |

Par de apriete de la bujía: 20 Nm

⚠ ADVERTENCIA

El montaje incorrecto de la bujía dañará al motor. Si supera el par de apriete de la bujía, también dañará el motor. Por tanto, tenga cuidado montando primero la bujía a mano. Si cambia la bujía por una nueva, le recomendamos que enrosque la bujía a mano y cuando no pueda más apriétela media vuelta con la llave de bujías. Si se trata de una bujía usada, rósqela 1/8 de vuelta con la llave de bujías cuando no pueda más a mano.

La suciedad que hay al lado de la bujía por el exterior puede entrar por el agujero de la bujía al motor para dañarlo. Le recomendamos que antes de quitar la bujía, limpie los alrededores de la bujía y que tape el agujero de la bujía mientras la limpia.

Aceite motor

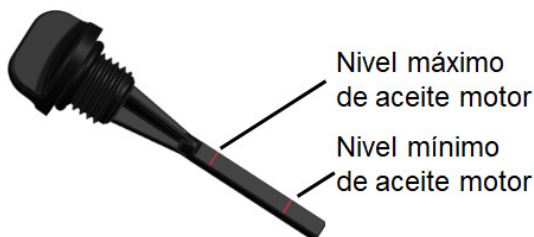

Para conseguir la máxima durabilidad del motor, es muy importante utilizar aceite motor de alta calidad y cambiar el aceite según se indica en la tabla de mantenimiento. Comprobar el nivel de aceite y cambiarlo periódicamente son dos importantes tareas del mantenimiento de la motocicleta.

- Para comprobar el nivel de aceite motor, siga los siguientes pasos
1. Deje la motocicleta sobre su caballete lateral en una superficie plana y gire el manillar a la izquierda.
 2. Arranque el motor y déjelo a ralentí durante 10 minutos (si la temperatura ambiente es inferior a 10° C déjelo a ralentí 15 minutos).
 3. Pare el motor y espere 3 minutos.
 4. Desenrosque la varilla de nivel de aceite y sáquela, use un trapo limpio para limpiarla y vuélvala a introducir con la motocicleta apoyada sobre su caballete lateral, enroscando a tope la varilla.
 5. El nivel de aceite debe estar entre las marcas superior e inferior.

⚠ ADVERTENCIA

Tanto si ha excedido la línea de nivel máximo como si el nivel de aceite motor no llega al nivel mínimo, puede dañar el motor. Para el motor y compruebe el nivel de aceite motor con la varilla de nivel de aceite. El nivel de aceite motor debe encontrarse entre las líneas de nivel máximo y mínimo. Cuando compruebe el nivel de aceite motor, verifique que la motocicleta se encuentra estacionada como se describe en el párrafo anterior, ya que ligeras inclinaciones de la motocicleta pueden producir un error en la lectura del nivel.

Cambio de aceite motor

En cada ciclo de mantenimiento se debe cambiar el aceite motor. El cambio se debe realizar con el motor ligeramente caliente para que el aceite motor usado pueda drenar más fácilmente. Siga los siguientes pasos:

1. Apoye la motocicleta sobre su caballete lateral en una superficie plana.
2. Retire la quilla.
3. Coloque un recipiente bajo los tornillos de drenaje del bastidor y motor.
4. Retire los tornillos de drenaje de aceite del bastidor y motor y vacíe el aceite usado según se muestra en las imágenes.

⚠ ADVERTENCIA

Confíe la operación de cambio de aceite a un Vendedor Autorizado. No se permite esta operación a personal no autorizado. Consulte a un personal profesional para el correcto desmontaje de la cubierta inferior del carenado. Deshágase del aceite usado en un punto limpio y no contamine el ambiente. Le recomendamos que recoja el aceite usado en un recipiente sellado y lo entregue en un punto limpio. No tire el aceite usado a la basura o al suelo.

5. Vuelva a montar los tornillos de drenaje y sus arandelas. Use una llave para apretarlo (par de apriete de 24 +/- 4 Nm).



6. Por el orificio de llenado debe introducir 1.700 ml (si cambia el cartucho de filtro de aceite serán 1.800 ml) de aceite motor nuevo SAE 10W-40/15W-50 API SEMI-Sintético (NO utilice sintético) para motocicleta 4 tiempos añadido en dos etapas: en la primera rellene la mitad de esa cantidad, luego apriete la varilla de nivel, arranque el motor durante 2 minutos, y luego rellene con el resto.

⚠ ADVERTENCIA

Si no usa el aceite motor recomendado puede dañar el motor.

7. Utilice la motocicleta durante 2 minutos utilizando el cambio de marchas. Con el motor en marcha, compruebe si aparecen fugas o piezas que se aflojan.
8. Pare el motor y espere 5 minutos, compruebe el nivel de aceite motor a través de la varilla de nivel. Si el nivel de aceite motor está por debajo de la marca de nivel mínimo, debe añadir aceite motor nuevo hasta alcanzar la línea de nivel máximo. De nuevo compruebe si aparecen fugas.

Filtro de aceite motor

Se debe cambiar el filtro de aceite cuando lo indique la tabla de mantenimiento. El cambio se debe hacer cuando drene el aceite motor. Los pasos son los siguientes:

1. Coloque una bandeja bajo la tapa del cárter derecho.
2. Use herramientas especiales para retirar las tres tuercas ciegas de la tapa del cartucho del filtro de aceite.

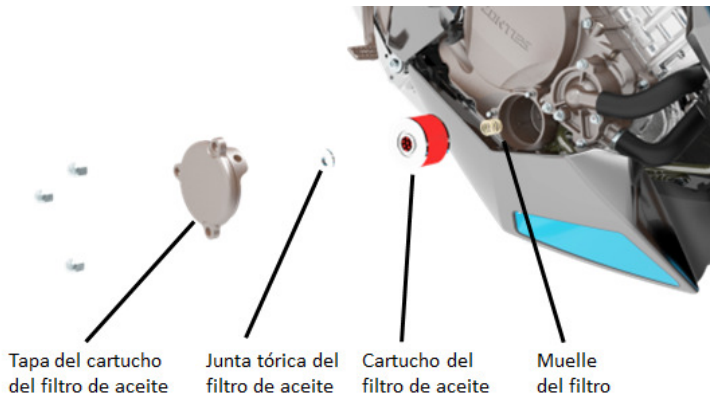

3. Retire la tapa del cartucho del filtro de aceite y cambie el cartucho del filtro de aceite por uno nuevo.

⚠ ADVERTENCIA

Es muy importante instalar correctamente el cartucho del filtro de aceite, no lo coloque mal y recuerde montar el muelle.

4. Vuelva a montar la tapa del filtro de aceite, apriete en orden las 3 tuercas, verificando previamente que la tapa está bien colocada, la junta tórica en su posición y que la junta tórica de la tapa no está dañada. Si están dañadas, debe cambiarlas por unas nuevas originales (par de apriete recomendado de las tuercas de la tapa, 12 Nm +/- 1,5 Nm).

Juego libre de la maneta del embrague

Mida el juego libre en el extremo de la maneta del embrague, que debe ser de 10 – 15 mm. Si el juego libre no es el correcto, siga el siguiente método para ajustarlo:

Ajuste fino

1. Afloje la contratuerca circular (1).
2. Gire el tensor del cable (2) hasta conseguir el juego correcto.
3. Vuelva a apretar la contratuerca circular (1).

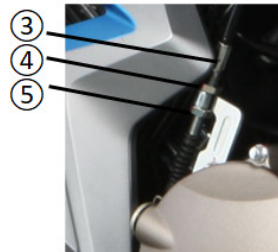
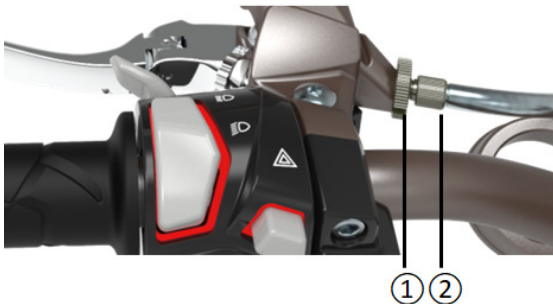

Ajuste grueso

1. Afloje las tuercas del tensor del cable (4) y (5).
2. Gire el tensor (3) hasta conseguir el juego correcto.
3. Vuelva a apretar las tuercas del tensor del cable (4) y (5).

⚠ ADVERTENCIA

Si el juego de la maneta de embrague es muy grande, podrá desgastar fácilmente y que fallen los mecanismos del embrague y cambio.

El mantenimiento y ajuste del embrague lo debe hacer un Vendedor Autorizado.

Juego del cable del acelerador

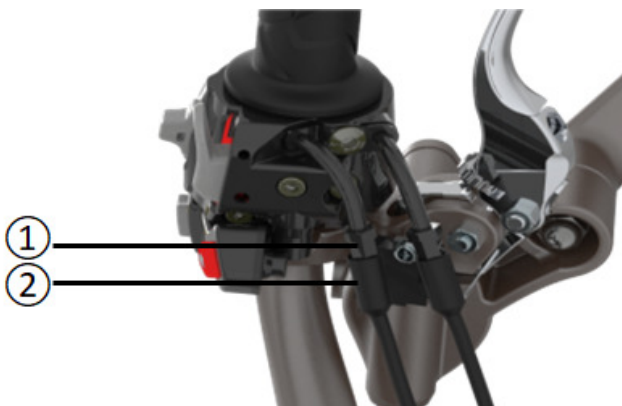

Proceso de ajuste:

1. Afloje la contratuerca (1).
2. Gire el tornillo tensor (2) para ajustar el juego libre del acelerador en el rango 2,0 – 4,0 mm.
3. Después de completar el ajuste, apriete la contratuerca.

⚠ ADVERTENCIA

Después de completar el ajuste del juego del acelerador, compruebe que la empuñadura vuelve automáticamente a su posición de cerrado. No ajuste el régimen de ralentí a través del cable del acelerador. No puede darse la situación de que aumente el régimen de ralentí cuando gire el manillar de la motocicleta.

Ralentí

Cuando compruebe el régimen de ralentí, deberá realizarlo con el motor caliente. El régimen del ralentí debe estar en el rango de 1.300 a 1.500 rpm.

| |
|--|
|  ADVERTENCIA |
|--|

| |
|---|
| Si el ajuste del régimen de ralentí está por encima de sus habilidades, confíe la operación a un Vendedor Autorizado. |
|---|

Sistema de control de emisiones de vapores de combustible

Esta motocicleta cuenta con un sistema de control que evita que los vapores de gasolina se emitan a la atmósfera. Debe comprobarse periódicamente (cada 6.000 km o cada 30 meses) haciendo lo siguiente:

1. Compruebe si cada conexión está correcta.
2. Compruebe si cada tubo y el cánister de carbón activo (1) presenta grietas o daños, y cambie si fuese necesario la pieza dañada.
3. Compruebe que cada tubo y el cánister de carbón activo (1) no estén bloqueados y límpielos o cámbielos si fuese necesario.

| |
|--|
|  PELIGRO |
|--|

| |
|--|
| Si el sistema de control de emisiones de vapores de gasolina necesitara su comprobación y mantenimiento, le recomendamos encarecidamente que confíe este trabajo a un Vendedor Autorizado. |
|--|

Refrigerante

El nivel de refrigerante en el vaso de expansión debe encontrarse entre las marcas de nivel F y L en cualquier momento. Si el nivel de refrigerante cae por debajo de la marca L, añada refrigerante siguiendo los siguientes pasos.

1. Aparque la motocicleta sobre su caballete lateral.
2. Coloque la moto vertical, abra la tapa del vaso de expansión, añada refrigerante (cuando la motocicleta esté a temperatura ambiente) hasta que el nivel de refrigerante del vaso de expansión alcance la marca F.

⚠ ATENCIÓN

Para una correcta comprobación del nivel de refrigerante, el motor debe estar frío.

Si el vaso de expansión está vacío, compruebe y repare inmediatamente el sistema de refrigeración. Después de arreglar el sistema de refrigeración, añada refrigerante.

⚠ PELIGRO

Es perjudicial para la salud ingerir o absorber refrigerante. Además, cuando lo utilice, no coma ni beba. Después de cada trabajo, lávese las manos, cara o partes de la piel que hayan podido estar en contacto con el refrigerante. Si por error ingiere refrigerante, diríjase inmediatamente a un hospital. Si por error inhala refrigerante, respire profundamente aire fresco en algún lugar poco contaminado. Si por error el refrigerante entra en contacto con los ojos, láveselos con agua abundante. Mantenga alejado el refrigerante de niños y mascotas.

Cambio del refrigerante

Le sugerimos que cambie completamente el refrigerante cada dos años.

Tubos de gasolina

Compruebe si los tubos de gasolina están dañados o tienen fugas. Si aparece algún problema o si fuese necesario, cambie el tubo de gasolina dañado.

⚠ ATENCIÓN

No agrande los tubos de gasolina en su conexión con la bomba de gasolina.

Cadena de transmisión

Esta cadena de transmisión está fabricada con materiales especiales. La cadena cuenta con unas juntas tóricas especiales o retenes que sellan la grasa. Cuando necesite cambiar la cadena, confíe esta operación a un vendedor autorizado. Compruebe y ajuste la cadena de la motocicleta a diario antes de su uso. Siga el siguiente método para comprobarla y mantenerla.

⚠ PELIGRO

Por su seguridad, compruebe y ajuste la cadena de transmisión antes de usar la motocicleta.

Comprobaciones de la cadena de transmisión

Quando compruebe la cadena, revise los siguientes elementos:

- (1) Ejes de eslabones sueltos
- (2) Rodillos dañados
- (3) Eslabones rígidos u oxidados
- (4) Eslabones que articulan mal
- (5) Desgaste irregular
- (6) Cadena mal ajustada

⚠ ADVERTENCIA

Si encuentra alguno de estos elementos mal en la cadena de transmisión, confíe su reparación a un vendedor autorizado.

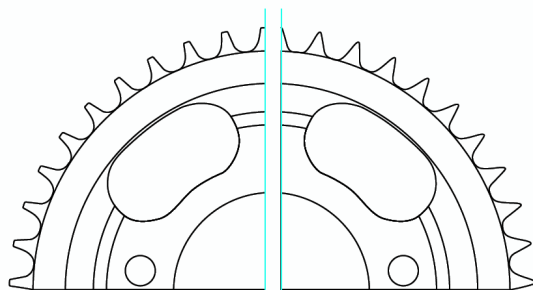

Piñones correctos

Piñones defectuosos

Quando se desgasta la cadena de transmisión, también se desgastan otros elementos. Compruebe si el piñón o la corona presentan los siguientes problemas:

1. El piñón o la corona tiene un desgaste excesivo.
2. Los dientes están rotos o dañados.
3. Las tuercas de fijación están flojas o se han perdido.

Si encuentra alguno de estos problemas en el piñón o la corona, confíe su reparación a un Vendedor Autorizado.

 **ADVERTENCIA**

Cuando cambie la cadena, debe comprobar también el estado de desgaste del piñón y la corona; si fuese necesario debe cambiar los tres elementos a la vez.

Limpeza y engrase de la cadena

Se debe limpiar y engrasar la cadena periódicamente siguiendo el siguiente método:

1. Retire la suciedad y polvo de la cadena, evite dañar los retenes.
2. Limpie la cadena con un producto limpiador de cadena con retenes o detergente neutro y agua.
3. Use un cepillo suave para limpiar la cadena, incluso aunque use un cepillo suave tenga cuidado de no dañar los retenes.
4. Limpie el agua y el detergente neutro, y seque la cadena.
5. Utilice aceite de cadenas especial para cadenas con retenes para engrasar interior y exteriormente la cadena.
6. Después de aplicar el aceite especial a la cadena, retire el exceso de aceite.
7. Sugerimos al usuario que limpie la cadena cada 1.000 km para evitar que el polvo deteriore los retenes.

 **ADVERTENCIA**

Algunos lubricantes de cadenas contienen disolventes y aditivos que pueden dañar los retenes, por favor utilice solamente aceites para cadenas especiales. Si no encuentra aceite para cadenas especiales, puede usar en su lugar aceite de alta viscosidad SAE 90.

Ajuste de la cadena de transmisión.

Ajuste la holgura de la cadena al rango adecuado. El ajuste de la cadena se debe hacer con la frecuencia que requiera su estilo de conducción.

 **ADVERTENCIA**

Si el grado de holgura de la cadena es excesivo, el piñón y la corona se desgastarán y puede producirse un accidente o graves daños mecánicos. Antes de usar la motocicleta, compruebe y ajuste la holgura de la cadena.

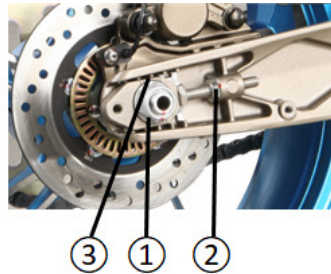

1. Use un caballete adecuado para subir la motocicleta.
2. Afloje la tuerca del eje de la rueda trasera (1).
3. Gire la tuerca tensor para ajustar la holgura de la cadena. A la vez verifique que el piñón y la corona están bien alineados, y que las marcas de referencia de ajuste en la parte plana del basculante son las mismas en los lados derecho e izquierdo.
4. Después del ajuste, apriete de nuevo la tuerca del eje de la rueda trasera (Par de apriete de la tuerca del eje trasero: 110 Nm).

 **ADVERTENCIA**

La cadena de transmisión está hecha con materiales especiales. Si cambia la cadena, elija el recambio original 520uo. El uso de otras cadenas no originales puede conllevar daños prematuros.

Sistema de frenado

Esta motocicleta cuenta con un conjunto de frenos de disco en las ruedas delantera y trasera. El correcto funcionamiento de los frenos es muy importante para una conducción segura. Recuerde comprobar periódicamente el sistema de frenos y complételo con un mantenimiento por un Vendedor Autorizado cualificado.

PELIGRO

Los frenos cuentan con componentes altamente importantes para su seguridad personal; debe comprobar y ajustar periódicamente los frenos, y limpiar con regularidad los sedimentos que se acumulan en las pinzas para evitar obstáculos en el movimiento de los pistones.

Si el sistema de frenos necesita mantenimiento le recomendamos que se lo confíe a un Vendedor Autorizado cualificado. Este cuenta con un completo equipo de herramientas y experiencia en la tecnología, así como es la forma más segura y económica de hacer el trabajo.

Si no comprueba y mantiene periódicamente el sistema de frenos de la motocicleta aumentará el riesgo de accidentes. Antes de cada uso de la motocicleta compruebe los componentes del sistema de frenos y realice el mantenimiento de los mismos según la Tabla de Mantenimiento.

Compruebe los siguientes puntos del sistema de frenos:

1. Compruebe el nivel del líquido de frenos.
2. Compruebe si aparecen fugas en el sistema de frenos delantero y trasero.
3. Compruebe si aparecen fugas en los latiguillos o si estos están rotos.
4. Compruebe el estado de desgaste de los discos y las pastillas.
5. Accione los frenos delantero y trasero para verificar su efectividad.

ADVERTENCIA

El sistema de frenos hidráulico funciona a alta presión. Para garantizar la seguridad, cambie el líquido de frenos según se recomienda en la Tabla de Mantenimiento.



Líquido de frenos delantero



Líquido de frenos trasero

Compruebe el nivel de líquido de frenos en los depósitos de las bombas de freno delantera y trasera. Si el nivel del líquido de frenos está por debajo de la marca LOWER, compruebe el desgaste de las pastillas y si aparecen fugas de líquido de frenos.

⚠ PELIGRO

No lave directamente las bombas de freno con agua a presión.

Si el agua entra en el líquido de frenos, causará daños e incluso la muerte. El líquido de frenos es nocivo tanto para la piel como para el contacto con los ojos. El líquido de frenos es tóxico. No vomite si ingiere líquido de frenos. Contacte de inmediato con un centro de control de sustancias venenosas o un hospital. Si el líquido de frenos entra en contacto con los ojos, lávese con agua abundante y busque ayuda médica. Lávese minuciosamente las manos. Mantenga lejos de los niños y mascotas el líquido de frenos.

⚠ ADVERTENCIA

El uso de líquido de frenos mezclado con agua, polvo o impurezas, líquidos de silicato o aceite, o similares pueden dañar gravemente el sistema de frenos. No use líquido de frenos de un recipiente abierto. No puede usar el líquido de frenos empleado en un mantenimiento anterior. Sólo puede usar líquido de frenos DOT 3. Cuando el líquido de frenos salpique a una superficie pintada o de plástico, corroerá la superficie del material.

Pastillas de freno



Compruebe si las pastillas de freno están desgastadas o próximas a su límite de desgaste. Si han alcanzado el límite de desgaste confíe el cambio de pastillas a un Vendedor Autorizado que cambiará las pastillas de una misma pinza a la vez.

PELIGRO

Si no comprueba y mantiene las pastillas de freno, o no las cambia a tiempo, aumentará el riesgo de accidentes. Si necesita cambiar las pastillas de freno, confíe el trabajo a un Vendedor Autorizado.

Si conduce después del mantenimiento del sistema de frenos o cambia las pastillas de freno, maneje un poco la maneta y pedal de freno, ya que el efecto de frenado no alcanza el rendimiento máximo por adaptación del disco o rodaje de las pastillas y corre el riesgo de sufrir un accidente.

ADVERTENCIA

No cambie una sola pastilla. Cambie las dos a la vez para que la frenada sea más equilibrada presionando sobre ambas caras del disco.

Si la colocación de la pastilla no es incorrecta, no accione la maneta o pedal de freno. Si acciona la maneta o pedal de freno, resultará difícil reiniciar los pistones de la pinza y puede provocar fugas de líquido de frenos.

Disco de freno



Rueda delantera

El punto principal para verificar el disco del freno delantero es comprobar que el espesor del disco de freno (1) es superior a 4 mm. Si el espesor es inferior a 4 mm, debe cambiar el disco de freno por uno nuevo.

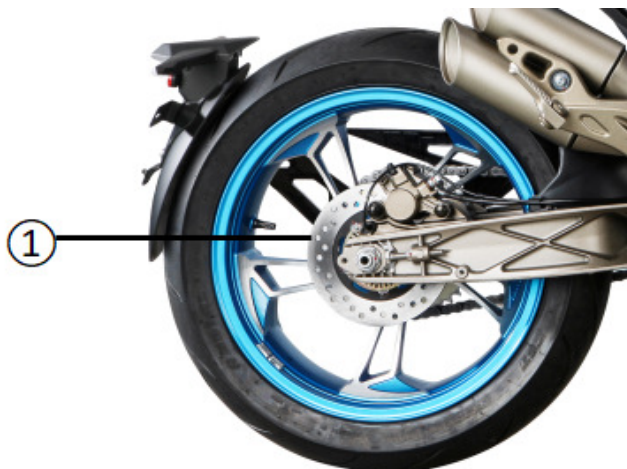

Rueda trasera

El punto principal para verificar el disco del freno trasero es comprobar que el espesor del disco de freno (1) es superior a 4 mm. Si el espesor es inferior a 4 mm, debe cambiar el disco de freno por uno nuevo.

⚠ PELIGRO

Cuando estrene un nuevo disco u otros componentes del sistema de frenos, no lo utilice de inmediato. Primero accione varias veces la maneta o el pedal de freno hasta conseguir que el sistema de freno se asiente por completo, recupere la fuerza de agarre normal y verificar la correcta circulación del líquido de frenos.

Después de cambiar el disco o las pastillas, la distancia de frenado será más larga que la original durante unos 300 kilómetros. Cuando termine de rodar el disco y las pastillas conseguirá la mejor eficiencia de frenado. Hasta que eso ocurra, conduzca con precaución dejando suficiente distancia de frenado.

Ajuste del pedal de freno trasero

La posición del pedal del freno trasero se debe mantener correctamente. De lo contrario, el disco de freno y las pastillas estarán siempre friccionando y se dañarán ambos elementos. Para ajustar la posición del pedal de freno siga el siguiente método.

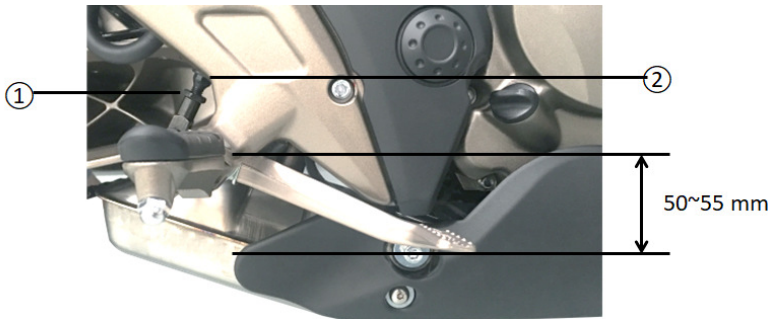

1. Afloje la contratuerca (1), gire el tornillo (2), el pedal de freno debe encontrarse 50-55 mm por debajo de la punta del pie derecho.
2. Bloquee la contratuerca (1) para asegurarse de que el tornillo (1) quede fijo.

⚠ ADVERTENCIA

Si el ajuste no es correcto, las pastillas y el disco de freno estarán forzados todo el tiempo, lo que puede dañar el freno y el disco de freno provocando una alta temperatura en el freno trasero, que producirá una resistencia al movimiento y pérdida de fuerza de frenado. Ajuste el pedal de freno según el método descrito.

Neumáticos

PELIGRO

Si no presta atención a las siguientes advertencias puede provocar un accidente por fallo de los neumáticos. Los neumáticos conectan la motocicleta con el suelo, por lo que son muy importantes. Observe los siguientes detalles:

Compruebe los neumáticos y su presión, ajuste la presión de los neumáticos antes de su uso.

Evite sobrecargar la motocicleta.

Cambie los neumáticos cuando alcancen su límite de desgaste o si la superficie del neumático muestra grietas o daños.

Utilice siempre neumáticos con las características y dimensiones recomendados en el presente manual.

Después de cambiar los neumáticos, debe equilibrar las ruedas.

Lea detenidamente el contenido de las instrucciones.

Tenga cuidado si debe rodar el neumático ya que afectará este estado al deslizamiento y pérdida de control. Cuando utilice neumáticos nuevos, debe conducir con precaución. Evite frenar o acelerar bruscamente, giros cerrados y frenadas de emergencia durante los primeros 150 kilómetros después de cambiar los neumáticos.

Presión de los neumáticos y carga

Tanto la correcta presión de los neumáticos como su carga son factores muy importantes. La sobrecarga puede llevar a fallos en los neumáticos y a la pérdida de control de la motocicleta.

Compruebe la presión de los neumáticos según su utilización antes de usar la motocicleta. Durante la conducción, el neumático trasero se calentará y su presión aumentará.

Si la presión del neumático es baja puede causar dificultades en los giros además de acelerar el desgaste del neumático. Si la presión es alta, la zona de contacto neumático-suelo se reduce y resultará fácil derrapar y perder el control.

Presión de los neumáticos recomendada bajo temperatura normal:
240 kPa.

⚠ ADVERTENCIA

Compruebe periódicamente la presión de los neumáticos. Evite que la presión de los neumáticos baje de los 240 kPa.

Cuando sienta que la presión desciende, compruebe si hay un clavo en el neumático o un orificio o el perfil está dañado. En caso de pinchazo, los neumáticos tubeless se desinflan lentamente.

Almacenamiento de los neumáticos.

Cuando la motocicleta no se va a usar durante un tiempo prolongado, es necesario inflar los neumáticos a la presión especificada.

El neumático es un producto con mezclas de goma semicalientes, que no son recomendadas para temperaturas exteriores extremadamente frías. De lo contrario, el hielo causará grietas en el producto. Almacénelo en un lugar cálido o interior.

Estado y características del neumático

El estado incorrecto de los neumáticos y/o unas dimensiones incorrectas afectarán al rendimiento de la motocicleta. Si hay grietas en el dibujo de los neumáticos puede llevar a fallos en los neumáticos y hacer que el vehículo pierda el control.

Un desgaste excesivo de los neumáticos puede producir pinchazos y pérdida de control del vehículo. El desgaste también afecta al aspecto del neumático y cambia el rendimiento del mismo.

Compruebe el estado y la presión de los neumáticos antes de su uso. Si un neumático presenta defectos como daños, grietas o desgaste hasta su límite, debe cambiar ese neumático.



 **ATENCIÓN**

El neumático cuenta con unas etiquetas en forma de triángulo que sirven para controlar el desgaste. Si las tiras de desgaste tocan el suelo, significa que ese neumático ha llegado a su límite de desgaste. Tiene que cambiar el neumático. Cuando cambie el neumático compruebe que sus dimensiones coinciden con las de la tabla de abajo. Si cambia a diferentes tipos o medidas, influirá en las prestaciones de la motocicleta y puede llevar a la pérdida de control.

| Características | Rueda delantera | Rueda trasera |
|-----------------|-----------------|---------------|
| | 110/70R17 54S | 160/60R17 69S |

 **PELIGRO**

Si usa neumáticos de dimensiones o características diferentes a los especificados le causará problemas. Le sugerimos que utilice neumáticos estándar.

Desmontaje de los neumáticos



Par de apriete del eje delantero: 65 Nm

Par de apriete de los tornillos de cierre del eje delantero: 23 Nm

Par de apriete tornillos de fijación de la pinza de freno: 26 Nm

1. Use un caballete especial para sujetar la motocicleta.
2. Afloje los dos tornillos de fijación de la pinza delantera en el pie de horquilla (1), retire la pinza delantera.

ADVERTENCIA

Cuando retire la pinza de freno, no accione la maneta del freno. Si lo hace puede hacer que se salga el pistón de la pinza, dificultando su retorno; si lo fuerza para devolverlo a su posición puede provocar una fuga de líquido de frenos.

3. Afloje los tornillos de cierre del pie de la horquilla (2).
4. Con el caballete especial debajo del motor, eleve el tren delantero de la motocicleta hasta que la rueda delantera se separe del suelo.
5. Gire el eje de la rueda en el sentido horario y sáquelo.
6. Mueva la rueda delantera hacia delante.
7. Monte la rueda delantera siguiendo el método en sentido inverso.

- Después de montar la rueda delantera, accione varias veces la maneta de freno para que se restaure la fuerza de frenado normal.

⚠ PELIGRO

Después de montar el freno de la rueda delantera asegúrese que se encuentra en posición correcta. Si no lo está corre el riesgo de que se bloquee el freno, pudiendo provocar un accidente. Antes de conducir, accione la maneta varias veces, hasta que se consiga la presión de funcionamiento correcta. Compruebe que, sin accionar el freno, la rueda delantera gira libremente.

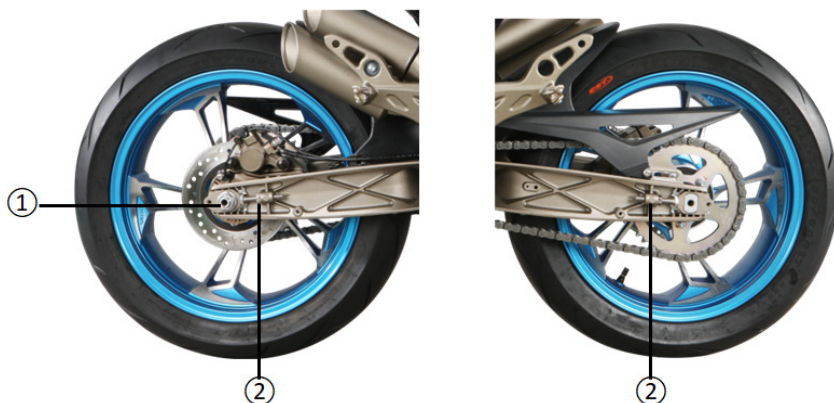

Par de apriete de la tuerca de la rueda trasera: 110 Nm

- Utilice un caballete especial para sujetar la motocicleta.
- Retire la tuerca de la rueda trasera (1).
- Afloje las tuercas derecha e izquierda de los tensores de la cadena (2).
- Retire el eje de la rueda trasera.
- Mueva la rueda trasera hacia delante para sacar la cadena de la corona.
- Retire la rueda trasera hacia atrás.
- Vuelva a montar la rueda trasera siguiendo el procedimiento en sentido inverso.
- Ajuste la holgura de la cadena.
- Después del montaje, accione varias veces el pedal de freno y compruebe que la rueda trasera gira libremente.

 **ADVERTENCIA**

Quando retire la rueda trasera, no accione el pedal de freno. Si lo hace será difícil volver a colocar las pastillas de freno.

 **PELIGRO**

Si el ajuste de la cadena es incorrecto, o el eje está mal apretado, se puede producir un accidente. Después de montar la rueda trasera, ajuste la cadena según el procedimiento descrito anteriormente. Asegúrese que el par de apriete de la tuerca de rueda es el recomendado. Si no sabe cómo realizar esta operación, confíe el trabajo a un Vendedor Autorizado Zontes.

Después de montar la rueda trasera, ajuste la altura del pedal de freno. Si la altura del pedal no es la correcta afectará a la potencia de frenado y puede provocar un accidente.

Antes de su uso, accione varias veces el pedal de freno, hasta que note que vuelve la presión normal de funcionamiento. Puede notar que el pedal arrastre hasta volver a su posición de reposo. Compruebe también que la rueda trasera gira libremente.

Alumbrado e intermitentes

Consulte las instrucciones del apartado “comprobaciones previas” con respecto a la comprobación del alumbrado e intermitentes.



Pulsador de luz de freno delantero



Pulsador de luz de freno trasero

Pulsador de luz de freno delantero

El freno delantero cuenta con un pulsador de luz de freno que se encuentra en el soporte de la maneta de freno. Cuando comienza a accionar la maneta, se ilumina la luz de freno.

Pulsador de luz de freno trasero

El pulsador de luz de freno trasero se encuentra en el tornillo del latiguillo de freno. Cuando empiece a accionar el pedal de freno, se ilumina la luz de freno.

Cambio de la bombilla de luz de freno

La luz de freno utiliza luz LED. Por ello, no se puede cambiar la bombilla. La luz LED es mucho más duradera.

Ajuste del haz del faro

Utilice un destornillador de estrella de 6 mm de diámetro introduciéndolo en el agujero del lado derecho de la caja de herramientas para mover la luz del faro. Si aprieta el tornillo de ajuste se elevará el haz del faro, y si lo afloja descenderá el haz del faro.



Fusibles

Esta motocicleta cuenta con ocho fusibles y tres de repuesto de 15 A. Hay uno de 15A que protege el circuito del sistema KPE situado en el paso de rueda trasera y dos de 10A (correspondientes al alumbrado y panel de instrumentos) a la salida de la central KPE debajo del asiento (fuera de la caja de fusibles).

Los fusibles se encuentran en la caja de fusibles debajo del asiento y son los siguientes:

1. Fusible motor ABS, 25 A
2. Fusible ABS ECM, 15 A,
3. Fusible ABS, 15 A
4. Fusible ECU, 15 A
5. Fusible principal, 15 A

PELIGRO

No use un fusible con características diferentes al original ni haga un puente. De lo contrario, podrá tener un grave problema eléctrico o incluso provocar un incendio quemando al vehículo, o pérdida de potencia.

ADVERTENCIA

Preste atención a las características del fusible fundido y nunca use un sustituto como un trozo de cable. Si el fusible se funde frecuentemente en poco tiempo, es síntoma de que hay un problema en el circuito eléctrico. Debe hacer que se lo revisen por un Vendedor Autorizado Zontes.

Catalizador

El catalizador puede reducir de manera efectiva las emisiones contaminantes del escape, protegiendo y preservando el medio ambiente. El catalizador condiciona el uso exclusivo de gasolina sin plomo; nunca utilice gasolina con plomo ya que puede dañar el catalizador. El funcionamiento normal del motor hacia el catalizador es muy importante; si la efectividad del motor no es buena en cuanto al encendido o refrigeración, provocará que los gases de escape produzcan daños permanentes en el convertidor catalítico.

Resolución de problemas

El contenido de esta resolución de problemas puede ayudarle a solución problemas comunes.



ADVERTENCIA

Un mantenimiento y ajuste inadecuado puede dañar la motocicleta sin poder determinar la causa del problema. Si no está seguro de cómo corregirlo, le recomendamos que confíe su resolución a un Vendedor Autorizado Zontes.

Comprobación del sistema de inyección de combustible

Si se ilumina el testigo de fallo en el sistema de inyección del panel de instrumentos, le indica que hay un problema en el sistema. Debería enviar la motocicleta a un Vendedor Autorizado Zontes. Consulte el apartado sobre fallos del sistema de inyección para intentar solucionar el problema.

Comprobación del sistema de encendido

1. Retire la bujía y conéctela a la pipa de bujía.
2. Haga que se produzcan chispas en la bujía poniendo la bujía en contacto con alguna parte metálica de la motocicleta, el cambio en punto muerto, accionando por precaución el embrague, activando la motocicleta con el botón rojo de activación/desactivación “”, el interruptor cortacorrientes en la posición “” y, finalmente el botón de arranque. Si el sistema de encendido funciona correctamente, podrá ver saltar entre los electrodos de la bujía una chispa azul. Si no hay chispa, confíe la reparación de la motocicleta a un Vendedor Autorizado Zontes.

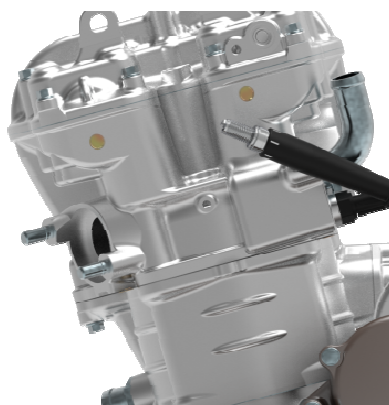

 PELIGRO

Cuando compruebe la chispa en la bujía, no sitúe la bujía cerca de su orificio ya que la mezcla de aire-gasolina puede salir por el orificio, prenderse con la chispa y producir un incendio.

Para reducir la posibilidad de producir una sacudida eléctrica, conecte siempre la bujía a piezas eléctricas, evitando piezas pintadas.

Para evitar la posibilidad de sacudidas eléctricas que lleven a un grave accidente, evite que las personas con problemas de corazón o que lleven un marcapasos hagan este tipo de operaciones.

El motor no funciona

1. Asegúrese que hay suficiente gasolina en el depósito.
2. Cuando arranque el motor y observe que el testigo amarillo de fallo en el sistema de inyección se queda iluminado, deberá llevar la motocicleta a un Vendedor Autorizado Zontes para su reparación.
3. Compruebe si está bien el sistema de encendido.
4. Compruebe el régimen de ralentí. El régimen correcto de ralentí es de 1.300-1.500 rpm.

 PELIGRO

No maneje la gasolina en cualquier sitio, sobre todo cerca de elementos a alta temperatura como el motor y el silenciador. Cuando haga la comprobación, manténgase lejos de llamas y objetos muy calientes.

Motor con poca fuerza

Cuando el motor pierde potencia significativamente o no alcanza su velocidad máxima original, puede ser que el sistema de inyección de combustible se haya obstruido y haga que el motor no funcione normalmente. Lleve la motocicleta a un Vendedor Autorizado Zontes para su comprobación.

 ADVERTENCIA

Un sistema de inyección obstruido se debe probablemente al uso de gasolina de baja calidad o con impurezas.

Sistema de inyección de combustible

Cuidados del sistema de inyección de combustible:

1. Antes de montar la batería en una motocicleta nueva, debería comprobar que todas las conexiones de los componentes del sistema de inyección están bien fijadas incluyendo la del sensor de oxígeno en el escape. Además, asegúrese de que el depósito tiene gasolina.
2. Cuando monte la batería, utilice herramientas adecuadas para fijar los terminales positivo y negativo. No los conecte a mano.
3. Mantenga el nivel de gasolina en el depósito con al menos 3 litros, de lo contrario puede tener problemas en el sistema de inyección ya que la bomba de gasolina trabajará en seco. En cuanto el nivel de gasolina llegue al primer segmento, reposte lo antes posible en una gasolinera.
4. Cuando prepare una motocicleta nueva o hay errores en la motocicleta, debe reiniciar el sistema de inyección. El proceso es el siguiente: prepare la moto para ser arrancada. Después de 10 segundos, ponga el interruptor cortacorrientes en la posición OFF. Luego, después de otros 10 segundos, vuelva a poner en ON el interruptor cortacorrientes. Repita el proceso 2 veces.
5. Cuando no vaya usar la motocicleta en un tiempo prolongado, será difícil volver a arrancarla por primera vez. Gire el acelerador a 1/8 de su recorrido para arrancarlo.
6. Si después de varios intentos, no puede arrancarlo, puede deberse a que el cilindro tiene agua. Debe realizar el siguiente proceso para limpiar el cilindro: gire el acelerador completamente a tope y haga funcionar el arranque durante 3 segundos.
7. Si el panel de instrumentos está parpadeando, es síntoma de que la tensión de la batería es demasiado baja y deberá recargarla. Una tensión muy baja lleva a un estado de funcionamiento anómalo de los componentes del sistema de inyección, lo que hace que la motocicleta no pueda arrancar o su potencia sea baja.

| |
|--|
|  ADVERTENCIA |
|--|

| |
|--|
| En el caso de motocicletas nuevas o que no tienen gasolina en el depósito, no intente arrancarla. Consiga repostar algo de combustible antes de pulsar el botón de arranque. De lo contrario la bomba girará sin gasolina acortando su vida de servicio. |
|--|

| |
|--|
|  ADVERTENCIA |
|--|

| |
|---|
| No desconecte las conexiones a los diferentes componentes del |
|---|

sistema de inyección ni los lave con agua.

Cuando el motor esté en marcha, si se queda encendido el testigo de fallo en el sistema de inyección, le indica que algún componente muestra un error.

1. Pulse brevemente el botón rojo de activación/desactivación después de que la moto esté lista para arrancar, ponga en ON el interruptor cortacorrientes y encienda y apague varias veces este interruptor durante dos segundos.
2. El código de error tiene 4 dígitos, lea el código de error por el número de parpadeos del testigo de fallo en el sistema de inyección. El dígito "0" se mostrará como 10 parpadeos; el resto de los dígitos coincide con el número de parpadeos.
3. Después de leer el código de error, y volver a arrancar el motor, el testigo amarillo de fallo en el sistema de inyección se apagará.
4. Si algún componente está mal, sustitúyalo por un recambio original, de lo contrario podría llevar a un funcionamiento anómalo del sistema.

| Código | Descripción del error | Código | Descripción del error |
|--------|--|--------|--|
| 0107 | Sensor de presión aire admisión cortocircuito/circuito abierto | 0201 | Fallo circuito inyección |
| 0108 | Voltaje alto sensor presión aire admisión. | 0336 | Señal del sensor de posición del cigüeñal pick-up defectuosa |
| 0112 | Voltaje bajo sensor de temperatura aire admisión | 0337 | Sensor de posición del cigüeñal pick-up sin señal |
| 0113 | Voltaje alto sensor de temperatura aire admisión | 0351 | Circuito de bobina defectuoso |
| 0117 | Sensor de temperatura del cilindro cortocircuitado a masa | 0505 | Válvula de control de ralentí defectuosa |
| 0118 | Sensor de temperatura del cilindro cortocircuitado a alimentación o desconectado | 0562 | Voltaje bajo de batería |
| 0122 | Sensor de posición del acelerador cortocircuitado a masa o desconectado TPS | 0563 | Voltaje alto de batería |
| 0123 | Sensor de posición del acelerador cortocircuitado a alimentación TPS | 0031 | Voltaje bajo calefactor Lambda 1 |
| 0131 | Sensor de oxígeno cortocircuitado a masa | 0032 | Voltaje alto calefactor Lambda 1 |

| | | | |
|------|--|------|---|
| 0132 | Sensor de oxígeno cortocircuitado a alimentación | 0850 | Interruptor de desconexión del caballete lateral defectuoso |
|------|--|------|---|

Ejemplo: 0131 Sensor de oxígeno cortocircuitado a masa.

El testigo parpadeará primero 10 veces, luego 1 vez, luego 3 veces y luego 1 vez.

| |
|--|
|  ATENCIÓN |
| Quando el motor está en marcha, el testigo de inyección no está encendido. Cuando lo para y el testigo parpadea significa que está almacenado un error histórico y que no se debe hacer nada con la motocicleta. Después de eso desaparecerá para siempre. |

Conexión USB

Carga de dispositivos por USB

Tensión de entrada: 12V-24V; tensión de salida: 5V; corriente de salida: 1A

Características:

1. Tapa impermeable que evita que el polvo y la lluvia entren al conector extendiendo la vida de servicio del cargador.
2. Diseño del circuito integrado inteligente. Ajustará automáticamente la corriente de carga según la capacidad y tipo de la batería.
3. Con la protección de sobretensión y corriente, se garantiza la seguridad de la carga.

| |
|---|
| ⚠ ANTENCIÓN |
| Compruebe que cierra la tapa del USB cuando está lloviendo o no la utiliza. |
| No utilice el USB cuando la tensión de la batería es baja. |



Añadiendo accesorios eléctricos

La motocicleta cuenta de serie con un conector situado bajo el depósito de gasolina por el lado izquierdo como muestra la imagen. El conector es impermeable y suministra energía sólo cuando el motor está en marcha, pudiendo conectarse faros auxiliares sin dañar los circuitos eléctricos originales.



Método de almacenamiento

Si no usa la motocicleta por un tiempo prolongado, necesitará un mantenimiento especial; esto requiere algunos materiales, equipos y tecnología. Por esta razón, se recomienda que confíe el trabajo a un Vendedor Autorizado. Si desea hacerlo usted, siga el siguiente método:

Motocicleta

Limpie completamente la motocicleta. Utilice el caballete lateral para dejar la motocicleta en una superficie plana. Con el manillar a la izquierda, haga una pulsación larga en el botón rojo de activación/desactivación “”, la motocicleta desconectará los circuitos eléctricos y el manillar se bloqueará automáticamente.

Combustible

Con el método del sifón u otro adecuado extraiga el combustible del depósito de gasolina en un recipiente adecuado.

Motor

1. Retire la bujía, introduzca una cucharada de aceite en el orificio de la bujía y vuelva a montar la bujía. Haga girar el cigüeñal varias vueltas.
2. Seque el aceite y agregue de nuevo aceite.
3. Con un trapo mojado de aceite nuevo cubra la entrada del filtro de aire y la salida del silenciador.

Almacenamiento de batería

1. Retire la batería, consulte el apartado de la batería.
2. Use jabón neutro para limpiar la superficie de la batería, elimine el óxido de los terminales y del conector.
3. Guarde la batería en interior donde la temperatura sea superior a 0°C.

Neumáticos

Ajuste la presión de los neumáticos a la presión recomendada.

Superficie de la motocicleta

Coloque una capa protectora de goma en la superficie de resina y goma.

Utilice un spray antióxido sobre la superficie de las partes que no tienen tratamientos.

Use una cera para automóvil para cubrir la superficie.

Mantenimiento durante el período de almacenamiento

La batería debe cargarse cada mes.

Método de carga: 0.6A x 5-10 horas.

Método de reinicio

1. Limpie la motocicleta completamente.
2. Retire los trapos que cubren la entrada del filtro de aire y la salida del silenciador.
3. Vacíe todo el aceite motor. Siga las instrucciones del presente manual, cambie el filtro de aceite y añada aceite motor nuevo.
4. Retire la bujía. Haga girar varias veces el cigüeñal. Vuelva a montar la bujía.
5. Vuelva a montar la batería siguiendo el apartado dedicado a la batería.
6. Verifique que la lubricación de la motocicleta esté bien.
7. Compruebe la motocicleta siguiendo las instrucciones de comprobaciones previas.
8. Vuelva a poner en marcha la motocicleta según las instrucciones.

Prevención contra la corrosión

Mantenga la motocicleta cuidadosamente. La prevención de la corrosión es muy importante. Al hacer esto, su motocicleta se verá como nueva incluso después de muchos años.

Puntos clave para evitar la corrosión

Factores que llevan a la corrosión:

Sal de la carretera, la acumulación de suciedad, humedad y productos químicos.

Pequeñas piedras o gravilla en la superficie de la pintura, o por golpes contra arañazos.

La sal de la carretera, el viento, la contaminación industrial y en entornos de alta humedad llevarán a la oxidación.

Cómo evitar la corrosión

Limpie la motocicleta al menos una vez al mes. Trate de mantener la motocicleta limpia y seca como en su mejor momento.

Elimine la suciedad en la superficie de la motocicleta. La sal de la carretera, productos químicos, asfalto y materiales como los excrementos de pájaros y emisiones industriales dañarán su motocicleta. Elimine la suciedad lo antes posible. Si es difícil de limpiar con agua, use detergentes. Cuando use productos de limpieza, debe seguir las indicaciones del fabricante.

Limpie los daños lo antes posible. Es imprescindible un examen cuidadoso de la motocicleta en la superficie de los daños de pintura. Si encuentra alguna rebaba o arañazos, repárela inmediatamente, evite más daños. Si las rebabas y arañazos se encuentran en toda la superficie, haga que un Vendedor Autorizado Zontes mantenga la motocicleta.

Guarde la motocicleta en un lugar seco y ventilado. Si lava la motocicleta a menudo en el garaje y la estaciona dentro, el garaje se encontrará húmedo. El exceso de humedad puede aumentar la corrosión. Si el aire no circula, incluso en ambientes de alta temperatura, la motocicleta se oxidará.

Cubra la motocicleta. Evite el sol directo sobre la motocicleta, esto llevaría a la pintura y plásticos a cambiar de color o perderlo. Utilice una funda transpirable y de alta calidad puede evitar la radiación ultravioleta del sol sobre la motocicleta y reducir la contaminación del aire y la acumulación de suciedad. Su Vendedor Autorizado Zontes puede ayudarle a elegir la funda adecuada para su motocicleta.

Limpeza de la motocicleta

Limpeza la motocicleta con las siguientes indicaciones:

1. Use agua fría para quitar la suciedad y el barro de la superficie de la motocicleta. Puede usar una esponja o cepillo suave en el lavado. Evite raspar con materiales duros.
2. Use detergente neutro para lavado de automóviles, con una esponja o paño suave. La esponja o el paño suave deben empaparse con productos de limpieza.

Si utiliza la motocicleta en carreteras con sal o en la playa, se debe lavar inmediatamente después de su uso, con agua fría. El agua caliente acelerará la corrosión.

Evite la limpieza con spray y evite el chorro de agua a los siguientes elementos:

- Encendido
- Tapón del depósito de gasolina
- Sistema de inyección de combustible
- Depósitos de líquido de freno

ADVERTENCIA

No use agua a alta presión para limpiar la motocicleta, el cuerpo de mariposa y el inyector.

3. Después de limpiar la suciedad de la superficie, use agua para eliminar los restos de productos de limpieza.
4. Después de enjuagar, limpie la motocicleta con un paño suave humedecido y séquela a la sombra.
5. Verifique cuidadosamente la superficie de la pintura. Si tiene algún daño, siga estos pasos, usando reparadores para la superficie:
 - a. Limpia y seca la zona del daño
 - b. Mezcle el reparador y use un cepillo pequeño para untar ligeramente en el sitio del daño
 - c. Seque completamente el parche

ADVERTENCIA

Después de lavar la motocicleta o cuando la ha utilizado con lluvia, habrá humedad en los faros. Encienda la luz del faro y la humedad se disipará gradualmente. Arranque el motor para mantener encendido el faro sin que se agote la batería.

 **ADVERTENCIA**

Cuando limpie la motocicleta, no use un limpiador que contenga detergente alcalino o ácido, no use gasolina, líquido de frenos u otros disolventes que puedan dañar la motocicleta. Solo puede usar un paño suave con detergente neutro con agua tibia.

Encerado de la motocicleta

Después de la limpieza, se recomienda pulir con cera, que no solo protege la superficie de la motocicleta, sino que también la embellece.

Usa cera y pulimento de alta calidad

Al usar cera o pulimento, siga las instrucciones del fabricante.

Comprobación después de la limpieza

Para prolongar la vida útil de la motocicleta, lubrique la motocicleta siguiendo estas indicaciones.

 **PELIGRO**

Es muy peligroso conducir una motocicleta cuando los frenos están mojados. Los frenos mojados no proporcionan la misma fuerza de frenado que secos. Esto puede provocar un accidente. Después de lavar la motocicleta, pruebe el sistema de frenos a baja velocidad. Si es necesario, accione los frenos varias veces para que se sequen.

Compruebe el problema después de usar la motocicleta siguiendo las instrucciones.

Transporte

El combustible de la motocicleta se debe vaciar antes del transporte. El combustible es fácil de inflamar y bajo ciertas condiciones puede causar una explosión. Cuando drene el combustible, se prohíbe hacer fuego, asegúrese de que el motor esté parado y trabaje en un lugar bien ventilado. Drene el combustible de la siguiente manera.

1. Pare el motor y pulse el botón de bloqueo.
2. Con el método del sifón u otro adecuado, extraiga el combustible del depósito de gasolina y almacénelo en un recipiente adecuado.

| |
|--|
|  ADVERTENCIA |
| Quando transporte motocicletas, vacíe todo el combustible del depósito de gasolina. Inmovilice la motocicleta durante el transporte para evitar fugas de aceite por roces. |

Instrucciones de uso de la batería

1. Estreno de una batería nueva.
Instalación
 - a. Conecte primero el polo positivo (+) y después el polo negativo (-) (cable negro). Nota: no los conecte al revés. De lo contrario, dañará los componentes eléctricos como el rectificador.
 - b. Después de apretar los tornillos y tuercas de los terminales, cúbralos con vaselina para evitar la oxidación.

2. Uso y mantenimiento
 - 2.1. Cada intento de arranque eléctrico no debe durar más de 5 segundos. Si continúa intentándolo varias veces y no puede arrancar, debe verificar el sistema de alimentación de combustible y el sistema de arranque.
 - 2.2. Las siguientes situaciones causará la descarga de la batería, acortando su vida útil:
 - a. Arranques frecuentes y desplazamientos cortos
 - b. Conducción a baja velocidad durante mucho tiempo
 - c. Accionar la maneta o pedal de freno iluminándose la luz de freno.
 - d. Instalación de accesorios eléctricos adicionales o uso de bombillas de alta potencia
 - 2.3. Si al arrancar el giro del motor es lento, las luces no son brillantes, el claxon apenas suena, debería cargar inmediatamente la batería.
 - 2.4. Cuando no use la motocicleta por un tiempo prolongado, cargue la batería antes de usarla, y cárguela una vez al mes.
 - 2.5. Método de carga
 - a. Cargue la batería con el cargador específico. Desconecte todos los circuitos de la motocicleta mientras carga la batería, o puede dañar la motocicleta o la batería.
 - b. La tensión de carga no debe superar los 15V.
 - c. Hay dos formas de cargar: carga normal y carga rápida. Si no hay una emergencia, intente utilizar siempre la carga normal para prolongar la vida de la batería.

3. Atención
 - 3.1. No se permite abrir los precintos de la batería. No se permite colocar la batería en sitios muy calientes o con fuego.

- 3.2. Cuando cargue o use la batería, no la sitúe cerca del fuego, ya que la batería y la motocicleta se dañarán.
- 3.3. Si aparece un olor especial, calor intenso, cambio de color, cambio de forma o cualquier situación extraña para la batería, retire la batería inmediatamente de la motocicleta y deje de usarla.
- 3.4. La batería solo se debe emplear con la motocicleta, por lo que no se permite usarla para otros menesteres.
- 3.5. Si su motocicleta está equipada con alarma antirrobo, puede afectar a la batería. Se recomienda utilizar la alarma antirrobo que le aconseje su Vendedor Autorizado. Si usa otra alarma antirrobo, puede causar una sobrecarga en el circuito eléctrico o incluso dañar la batería, componentes eléctricos del rectificador, etc.

Características técnicas

| | |
|-------------------------------|---------|
| Longitud | 2051 mm |
| Anchura..... | 765 mm |
| Altura..... | 1116 mm |
| Distancia entre ejes | 1390 mm |
| Luz al suelo..... | 165 mm |
| Altura del asiento | 807 mm |
| Peso en seco | 145 kg |
| Peso en orden de marcha | 155 kg |

Motor

| | |
|------------------------------|--|
| Tipo | Monocilíndrico, 4T, refrigeración líquida y por aceite |
| Número de cilindros | 1 |
| Diámetro | 80 mm |
| Carrera..... | 62 mm |
| Cilindrada..... | 312 cc |
| Relación de compresión | 12,5:1 |
| Arranque | Eléctrico |
| Sistema de engrase | Borboteo a presión |
| Potencia..... | 26 kW |
| Sistema de transmisión | |
| Embrague | Multidisco en baño de aceite |
| Cambio..... | 6 velocidades |
| Relación primaria | 3,1 |

Cambio

| | |
|-----------------------------|-------------------|
| 1ª..... | 2,909 |
| 2ª..... | 1,933 |
| 3ª..... | 1,4 |
| 4ª..... | 1,182 |
| 5ª..... | 1 |
| 6ª..... | 0,846 |
| Transmisión secundaria..... | Cadena de retenes |

Rendimiento

| | |
|---------------------------|--------------|
| Consumo..... | 3,2 l/100 km |
| Velocidad máxima..... | 150 km/h |
| Distancia de frenado..... | > 7 m |

Bastidor

| | |
|----------------------------------|------------------------|
| Diámetro mínimo de giro | 5 m |
| Neumático delantero..... | 110/70R17 54S Tubeless |
| Neumático trasero | 160/60R17 69S Tubeless |
| Encendido | Por descarga inductiva |
| Bujía..... | LDK8RTIP |
| Batería | 12,8V 4,4 Ah |
| Amperaje fusibles | 5A, 10A, 15A, 30A |
| Faro..... | 12V 7,5W/7,5W |
| Luz de posición..... | 12V 0,6W |
| Intermitentes | 12V 1,8W |
| Piloto trasero/Luz de freno..... | 12V 2,2W/2,4W |
| Iluminación matrícula..... | 12V 0,4W |

Capacidades

| | |
|--|----------|
| Depósito de gasolina | 15 l |
| Aceite motor..... | 1.900 ml |
| Aceite motor, cambiando el filtro..... | 1.800 ml |
| Aceite motor, sin cambiar el filtro..... | 1.700 ml |

Esquema eléctrico

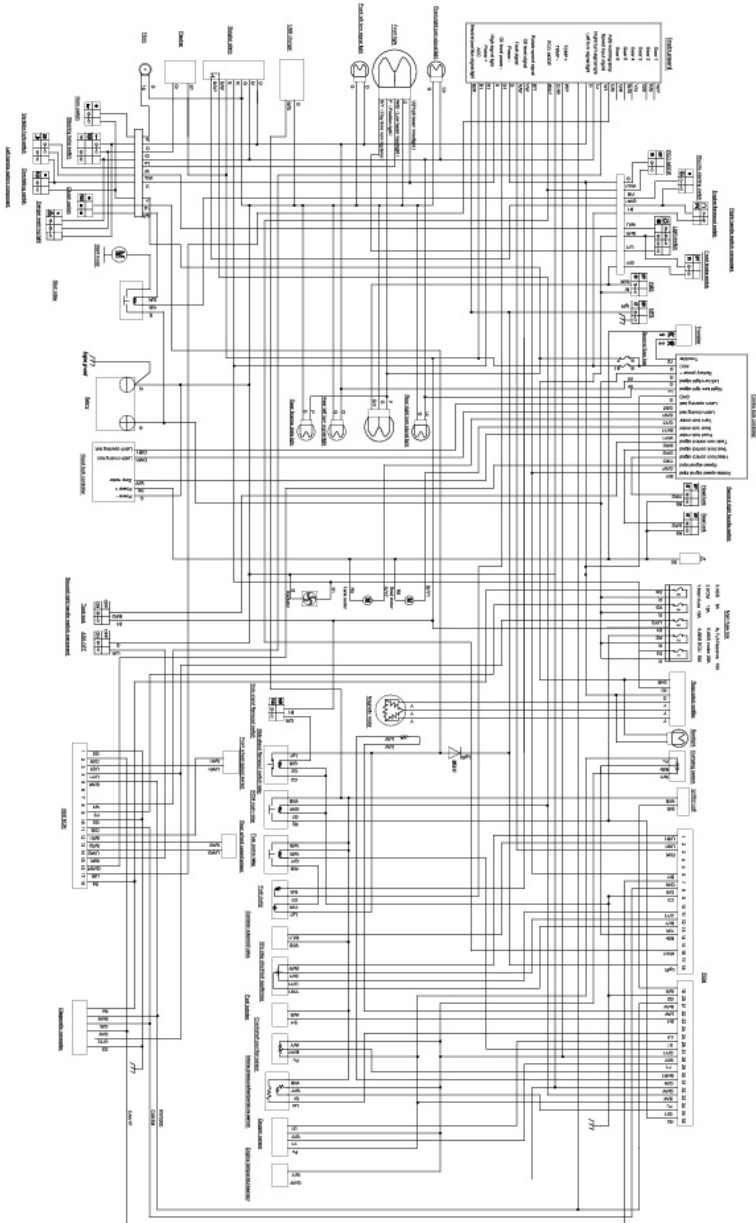



BETAMOTOR ARGENTINA S.A.

Jorge Peralta Martínez 2330

Los Troncos del Talar - CP. 1618 (B1608FEH)

Tigre - Buenos Aires - Argentina

Tel/Fax +54 11 5245 6752

www.betamotor.com.ar